



# MAXIMA®

ONLY FOR REAL PROFESSIONALS



IT

EN

## SCARIMAX 200

Libretto d'uso e manutenzione - Operating and maintenance instructions

**MATRICOLA M**



Leggere attentamente il presente manuale d'uso prima di usare la fresatrice SCARIMAX 200 Maxima e seguire sempre tutte le istruzioni: questo assicurerà un funzionamento sicuro, una lunga vita utile e prestazioni elevate della fresatrice.

**Il produttore non è responsabile per eventuali danni e difetti causati dal mancato rispetto delle istruzioni d'uso!**

Before using the SCARIMAX 200 Maxima, carefully read this user manual and always operate the machine in accordance with all instructions. This is the only way to ensure safe operation, long service life and high machine performance.

**The manufacturer is not liable for any damages and defects caused by non-observance of the operating instructions!**

IT

EN

# INDICE

<b>1. DISPOSIZIONI DI SICUREZZA</b> .....	<b>2</b>
1.1. Simboli relativi alla sicurezza .....	2
1.1.1. Disposizioni generali sulla sicurezza della fresatrice SCARIMAX 200 .....	2
1.1.2. Requisiti per l'operatore .....	2
1.1.3. Responsabilità dell'operatore .....	2
L'operatore è tenuto a:	
1.2. Obblighi dell'operatore .....	2
1.3. Funzionamento della fresatrice .....	2
1.4. Manutenzione e assistenza .....	3
1.5. Attività vietate .....	3
1.6. Trasporto e movimentazione della fresatrice .....	3
1.7. Disposizioni per la salute dell'operatore .....	3
1.8. Disposizioni ambientali .....	3
1.9. Smaltimento della fresatrice al termine della sua vita utile .....	4
1.10. Disposizioni di sicurezza per l'utilizzo della fresatrice SCARIMAX 200 .....	4
<b>2. SPECIFICHE TECNICHE DELLA FRESATRICE</b> .....	<b>4</b>
2.1. Descrizione della fresatrice .....	4
2.2. Specifiche tecniche della fresatrice .....	4
2.3. Dimensioni della fresatrice SCARIMAX 200 .....	5
2.4. Descrizione di base delle parti funzionali della fresatrice SCARIMAX 200 .....	6
2.5. Pittogrammi usati sulla fresatrice .....	7
2.6. Identificazione della fresatrice .....	8
<b>3. PRIMA DELL'USO</b> .....	<b>8</b>
3.1. Ispezionare visivamente la fresatrice .....	8
<b>4. INTERVENTI SULLA FRESATRICE</b> .....	<b>8</b>
4.1. Sostituzione dell'utensile .....	8
4.2. Avviamento, utilizzo e configurazione della profondità di taglio della fresatrice .....	9
<b>5. MANUTENZIONE</b> .....	<b>10</b>
5.1. Pulizia della fresatrice .....	10
5.2. Controllo del serraggio delle viti .....	10
5.3. Manutenzione dell'utensile .....	10
<b>6. ESPLOSO RICAMBI</b> .....	<b>11</b>
<b>7. CERTIFICAZIONI</b> .....	<b>37</b>

## 1. DISPOSIZIONI DI SICUREZZA

### 1.1. Simboli relativi alla sicurezza

All'interno del presente manuale vengono usati i seguenti simboli:



Avvertenza riguardante possibili problemi, rischio di lesioni o danni causati dalla mancata osservanza delle istruzioni del manuale d'uso.

### 1.2. Disposizioni generali sulla sicurezza della fresatrice SCARIMAX 200 Maxima

#### 1.3. Requisiti per l'operatore

**Le persone che utilizzano la fresatrice SCARIMAX 200 Maxima devono soddisfare i seguenti requisiti:**

1. Gli operatori possono usare da soli la fresatrice solo se:
  - hanno più di 18 anni
  - godono di buona salute fisica e mentale
  - sono apprendisti che hanno dimostrato di avere la capacità di usare la fresatrice in sicurezza
2. Tutti gli operatori che usano la fresatrice SCARIMAX 200 Maxima devono conoscere e attenersi a tutte le istruzioni contenute nel presente manuale d'uso.
3. L'operatore deve conoscere e rispettare le disposizioni di sicurezza applicabili alla fresatrice SCARIMAX 200. La dimestichezza dell'operatore con la fresatrice deve essere dimostrabile, ad esempio tramite sua conferma al datore di lavoro espressa attraverso una dichiarazione firmata.

#### 1.4. Responsabilità dell'operatore

Per operatore si intende qualsiasi persona fisica o giuridica che utilizza la fresatrice SCARIMAX 200 Maxima. L'operatore è responsabile della sicurezza della fresatrice.

**L'operatore è tenuto a:**

- identificare e formare l'operatore della fresatrice
- garantire all'operatore le condizioni idonee all'utilizzo sicuro della fresatrice
- garantire ispezioni e manutenzioni preventive regolari alla fresatrice
- garantire la conformità ai requisiti di sicurezza previsti dalla legge
- controllare la conformità alle disposizioni di sicurezza
- controllare che l'operatore utilizzi la fresatrice in conformità alle istruzioni d'uso

#### 1.5. Obblighi dell'operatore

Per operatore della fresatrice si intende la persona incaricata a usare la fresatrice per le finalità previste. L'operatore della fresatrice deve soddisfare i requisiti del punto 1.1.1.

L'operatore è tenuto a:

- acquisire una conoscenza approfondita delle disposizioni d'uso e di sicurezza
- rispettare tutte le istruzioni e le disposizioni in merito all'utilizzo
- rispettare tutte le disposizioni di sicurezza per l'utilizzo della fresatrice
- familiarizzare con il luogo di lavoro, comprese le disposizioni di sicurezza
- prestare la massima attenzione durante il lavoro
- garantire che la fresatrice venga regolarmente ispezionata e sottoposta a manutenzione in conformità alle istruzioni d'uso
- esigere che il datore di lavoro garantisca il rispetto delle disposizioni di sicurezza
- garantire che la fresatrice non possa azionarsi involontariamente e che non possano avere accesso alla stessa persone non autorizzate una volta concluso il lavoro

#### 1.6. Funzionamento della fresatrice

Durante l'utilizzo della fresatrice, l'operatore deve:

1. Controllare la fresatrice prima di iniziare il lavoro.
2. Prima di iniziare il lavoro, controllare che la fresatrice possa essere azionata in sicurezza senza rappresentare un pericolo per sé o per gli altri.
3. Durante il lavoro, usare i dispositivi di protezione individuale richiesti (elmetto, otoprotettori, scarpe antinfortunistiche, occhiali di sicurezza, maschera di protezione delle vie respiratorie).

4. Azionare il motore in ambienti chiusi solo se adeguatamente ed efficacemente ventilati.
5. Durante il lavoro, prestare attenzione ad eventuali rumori anomali o fumi provenienti dalla fresatrice che potrebbero indicare un malfunzionamento. In caso di eventuali segnali di malfunzionamento, interrompere immediatamente il lavoro, spegnere la fresatrice e predisporre la corretta riparazione.
6. Dopo aver usato la fresatrice, spegnere il motore, parcheggiare la fresatrice in un luogo sicuro e metterla in sicurezza in modo da prevenire eventuali usi non autorizzati, rovesciamenti o cadute.

### 1.7. Manutenzione e assistenza

- controllare regolarmente le condizioni tecniche della fresatrice
- in caso di guasto, rivolgersi a un'officina specializzata
- al di là della normale manutenzione, gli interventi di assistenza sulla fresatrice possono essere realizzati solo da personale qualificato appartenente al reparto di assistenza del produttore
- è vietato svolgere interventi di assistenza in luoghi che potrebbero compromettere la sicurezza degli interventi stessi a causa di influenze esterne, ad esempio la caduta di corpi estranei, il funzionamento di altre macchine, ecc.
- eventuali modifiche alla fresatrice possono essere apportate solo con l'autorizzazione esplicita del produttore!

### 1.8. Attività vietate

Durante le attività svolte con la fresatrice è vietato:

1. Usare la fresatrice per attività diverse da quelle alle quali essa è destinata.
2. Usare la fresatrice in modo diverso da quello specificato all'interno delle istruzioni d'uso.
3. Usare la fresatrice sotto l'influenza di alcolici, sostanze narcotiche o farmaci che possono compromettere la capacità dell'operatore di usare la fresatrice in sicurezza.
4. Usare la fresatrice se questo potrebbe mettere a rischio la sicurezza di persone, beni, del traffico stradale e degli impianti sotterranei.
5. Usare la fresatrice in caso di rimozione o danneggiamento degli elementi di protezione (coperture di sicurezza, parapolvere, ecc).
6. Lasciare la fresatrice incustodita o in funzione senza adottare gli accorgimenti necessari a prevenirne l'uso non autorizzato.
7. Rimuovere lo sporco con la fresatrice in funzione.
8. Pulire la fresatrice con acqua sotto pressione.

### 1.9. Trasporto e movimentazione della fresatrice



Non trasportare mai la fresatrice con il motore acceso

Trasportare sempre la fresatrice con le ruote bloccate. In fase di trasporto, la fresatrice deve essere posta in sicurezza per evitare rovesciamenti, cadute o scivolamenti nella zona di carico.

Il corrimano nella parte anteriore del telaio e il manubrio della fresatrice servono all'operatore per appoggiare le mani durante la fase di carico, scarico e di spostamento della fresatrice per brevi distanze.

### 1.10. Disposizioni per la salute dell'operatore

Quantità misurabile	Valore	Standard
Emissioni sonore rilasciate nel luogo di lavoro dell'operatore	84 + 4 dB	EN ISO 11201
Livello di potenza sonora garantito $A_{LAW}^* G$	98 dB	2000/14/EC ISO 3744
Valore di accelerazione delle vibrazioni trasmesse alle mani dell'operatore $a_{hvd}$	6,2 + 2,8 m.s <sup>-2</sup>	EN ISO 20643

### 1.11. Disposizioni ambientali

I lubrificanti e gli altri liquidi finalizzati al funzionamento dei singoli sistemi della fresatrice (motore) sono sostanze considerate inquinanti. Al termine della loro vita utile, essi diventano rifiuti pericolosi e pertanto devono essere conservati e smaltiti in conformità alle normative pertinenti sulla sicurezza.

**1.12. Smaltimento della fresatrice al termine della sua vita utile**

In caso di smaltimento della fresatrice, l'utente deve rispettare tutte le leggi e i regolamenti applicabili in materia ambientale e di rifiuti. Se la fresatrice è destinata allo smaltimento, è necessario rimuovere l'olio del motore del cambio ed eventuali filtri utilizzati.

In virtù delle disposizioni della legge sui rifiuti, il proprietario della fresatrice da smaltire deve:

1. consegnare tutte le parti in metallo solo agli operatori autorizzati dello stabilimento, per lo smaltimento, la raccolta e l'acquisto di tali rifiuti.
2. consegnare gli oli esausti solo alle persone autorizzate al loro smaltimento.

**1.13. Disposizioni di sicurezza per l'utilizzo della fresatrice SCARIMAX 200 Maxima**

Quando si lavora con la fresatrice, è necessario osservare le seguenti disposizioni di sicurezza:

1. È vietato usare la fresatrice senza il parapolvere della copertura dell'utensile.
2. Assicurarci che non ci siano altre persone al di fuori dell'operatore nelle vicinanze della fresatrice.
3. Azionare la fresatrice solo se questa si trova nella posizione di riposo, con l'utensile ad un'altezza di sicurezza rispetto al suolo.
4. Sostituire sempre l'utensile solo con la fresatrice in posizione bloccata e motore spento.
5. Rispettare tutte le disposizioni generali di sicurezza.

**2. SPECIFICHE TECNICHE DELLA FRESATRICE**

**ATTENZIONE! È vietato apportare modifiche alla fresatrice senza l'autorizzazione del produttore!**

**2.1. Descrizione della fresatrice**

La fresatrice SCARIMAX 200 Maxima è progettata per la fresatura e il trattamento di pavimenti e superfici orizzontali in cemento e asfalto con tamburi di fresatura inclinabili in carburo.

La fresatrice SCARIMAX 200 Maxima è composta da un telaio principale mobile abbinato a un carrello ad altezza regolabile, un motore, un manubrio sospeso e un meccanismo di sollevamento rapido.

Nella parte anteriore del telaio è presente un asse di comando azionato da un motore a benzina a quattro tempi con un unico cilindro, fissato in modo flessibile con delle viti sulla piastra del motore con silentblock. L'utensile è montato sull'asse di comando e fissato all'asse filettato di sinistra M18LH; si abbassa per il taglio insieme al telaio che si sposta sulla superficie grazie alle ruote anteriori. La profondità del taglio è controllata da un volante manuale provvisto di dispositivo di arresto e posizionato sulla parte alta del telaio. Per passare velocemente dalla posizione di lavoro a quella di parcheggio, è presente un meccanismo di sollevamento rapido con una leva che, se tirata, permette di passare velocemente alla posizione di riposo.

Il manubrio sospeso ad altezza regolabile montato sul blocco silentblock viene usato per guidare la fresatrice.

**2.2. Specifiche tecniche della fresatrice**

TIPO	SCARIMAX 200
Motore	CIMA
Potenza	2,2 kW
Tensione	230 V
Corrente	13,4 A (Jistič 16B)
Giri/min motore	2750 giri/min
Giri/min utensile	1925 giri/min
Larghezza taglio	200 mm
Profondità massima di taglio	1-5 mm
Rumorosità $L_{wa}$	98 dB
Vibrazioni avvertite sulle braccia dell'operatore $a_{hvd}$	6,2+2,8 m/s <sup>2</sup>
Dimensioni della fresatrice	1000 x 955 x 400 mm
Peso della fresatrice	79 kg (utensile incluso)

2.3. Dimensioni della fresatrice SCARIMAX 200

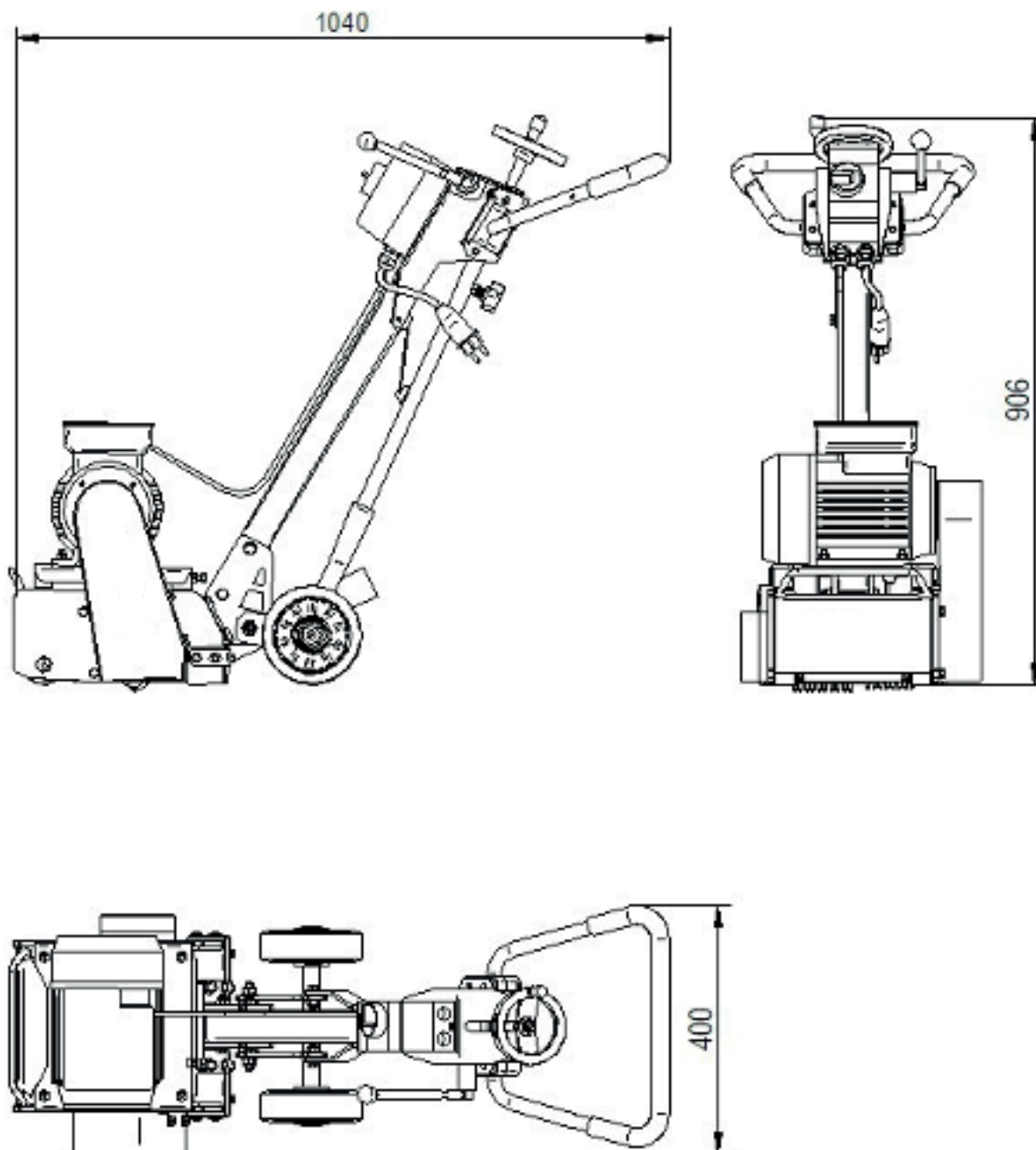

Dimensioni della fresatrice SCARIMAX 200

IT

EN

2.4. Descrizione di base delle parti funzionali della fresatrice SCARIMAX 200

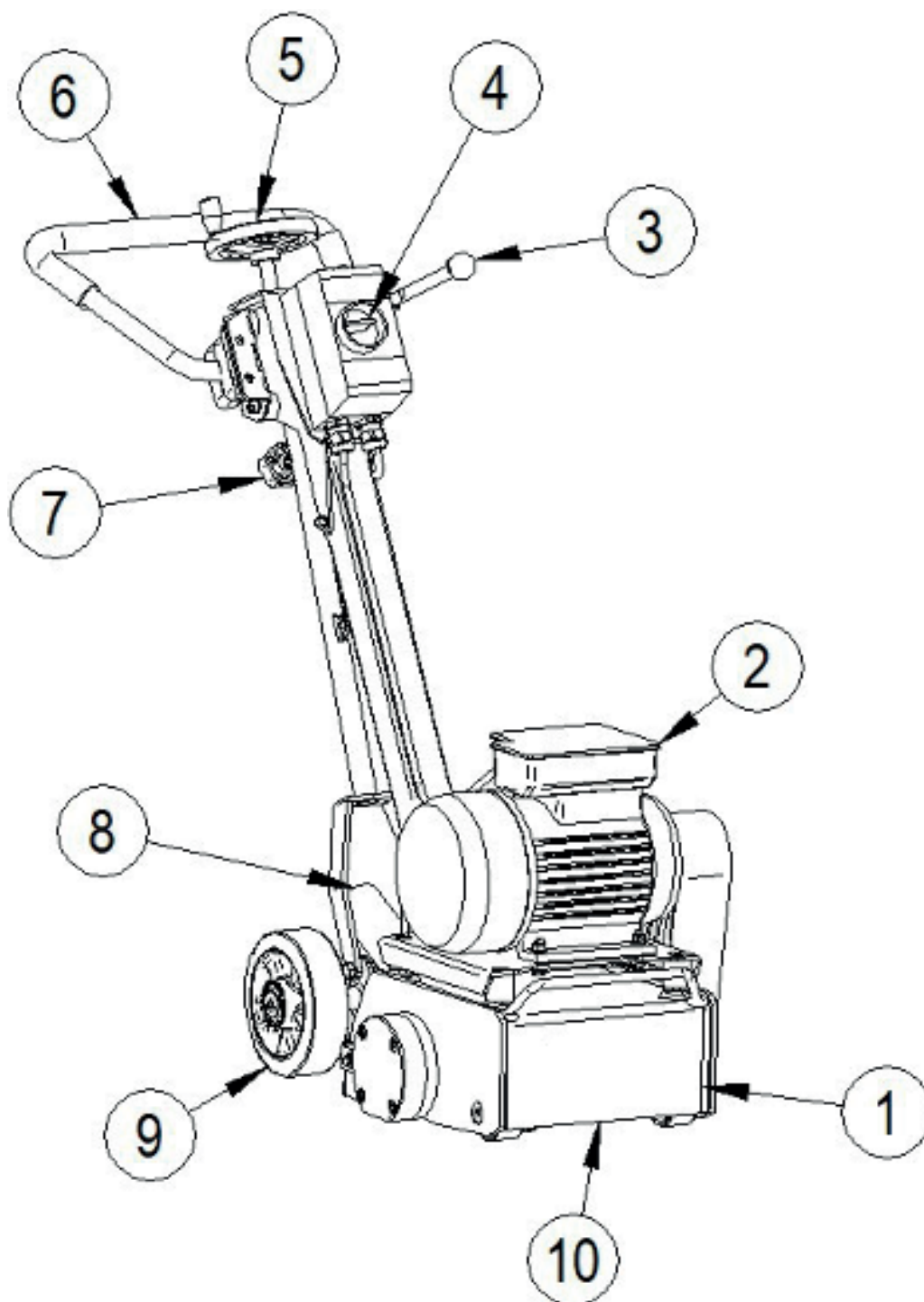

Parti funzionali della fresatrice SCARIMAX 200





- 1 - Telaio
- 2 - Motore CIMA 230 V
- 3 - Leva manuale
- 4 - Interruttore principale
- 5 - Volante di regolazione della profondità di taglio
- 6 - Manubrio sospeso
- 7 - Vite di bloccaggio della profondità di taglio
- 8 - Porta del contenitore di raccolta della polvere
- 9 - Carrello
- 10 - Utensile



## 2.5. Pittogrammi usati sulla fresatrice

La fresatrice SCARIMAX 200 è conforme ai requisiti della legge n.71/2000 Coll. così come modificata dalla legge n. 22/1997 Coll. relativa ai requisiti tecnici di prodotti, contrassegnati da adesivi con simboli e segnali di sicurezza, simboli e descrizioni informative, di cui l'aspetto e il design sono stabiliti dagli standard tecnici applicabili ČSN.

I pittogrammi sono descritti all'interno della tabella seguente:

Pittogramma	Descrizione
	<p><b>AVVERTENZA!</b>                      Leggere le disposizioni di sicurezza prima dell'utilizzo e rispettarle!</p>
	<p><b>ATTENZIONE!</b>                      Rischio di lesioni dovute agli utensili in movimento.</p>
	<p><b>ATTENZIONE!</b>                      L'operatore è tenuto a indossare gli occhiali di sicurezza durante l'uso della fresatrice.</p>
	<p><b>ATTENZIONE!</b>                      L'operatore è tenuto a indossare gli otoprotettori durante l'uso della fresatrice.</p>
	<p><b>ATTENZIONE!</b>                      L'operatore è tenuto a indossare la maschera di protezione delle vie respiratorie durante l'uso della fresatrice.                      (Nel caso in cui l'operatore non usasse un'aspirapolvere industriale potente per aspirare le polveri di lavorazione)</p>

IT

EN

## 2.6. Identificazione della fresatrice

Il numero di identificazione della fresatrice serve per ottenere informazioni tecniche, assistenza e per ordinare ricambi. È importante indicare sempre l'identificazione esatta della fresatrice e il suo numero di matricola. Tali informazioni sono presenti sulla targhetta posizionata sul telaio della fresatrice.

<b>MAXIMA</b> <small>ONLY FOR REAL PROFESSIONALS</small>		42028 Paviglio (RE) Tel. 0522 968011 Fax 0522 967536	<b>CE</b>
Tipo: Type:	<input type="text"/>	Numero seriale: Serial number:	<input type="text"/>
Potenza: Power:	<input type="text"/>	Anno: Year:	<input type="text"/>
Giri/min RPM:	<input type="text"/>		
Peso: Weight:	<input type="text"/>		

Targhetta identificativa della fresatrice

## 3. PRIMA DELL'USO

### 3.1. Ispezionare visivamente la fresatrice

Controllare regolarmente (prima dell'inizio della giornata lavorativa):

- le coperture e gli elementi di sicurezza (integrità della fresatrice)
- l'ambiente (controllo di eventuali contaminazioni)
- il serraggio delle viti
- l'usura e la contaminazione dell'utensile



**Rimuovere eventuali difetti, elementi di contaminazione e utensili prima di iniziare a usare la macchina!**

## 4. INTERVENTI SULLA FRESATRICE

### 4.1. Sostituzione dell'utensile

**ATTENZIONE!** Non appoggiare mai la fresatrice con motore a benzina su un lato oppure all'indietro sul manubrio. In queste posizioni sussiste il rischio di fuoriuscita dell'olio motore dal basamento nella camera di combustione, nell'impianto del carburante o nella presa d'aria del motore. Il filtro dell'aria potrebbe danneggiarsi e il carburatore intasarsi causando il mancato avviamento del motore.

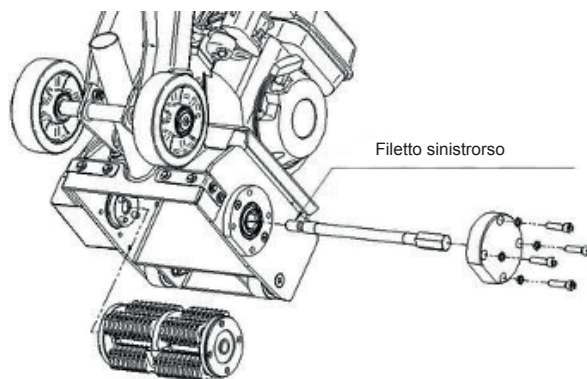

1. Assicurarsi che la fresatrice sia spenta.
2. Allentare i 4 bulloni M10 del coperchio dell'asse di comando e rimuovere il coperchio.
3. Inclinare la fresatrice nella posizione mostrata e fare in modo che il tamburo non inizi a ruotare inserendo una barra di acciaio tra il tamburo fresante e il telaio della fresatrice. Assicurarsi che la macchina non cada. Quando l'asse dell'utensile sinistro viene allentato, la barra si blocca e previene la rotazione dell'asse.
4. Usare una chiave a bussola da 25 mm per allentare l'asse filettato sinistro M18LH (girare la chiave in senso orario per allentare l'asse).
5. Svitare l'asse ed estrarlo delicatamente dal telaio, sorreggendo l'utensile con le mani fino a quando l'asse non è estratto completamente. Attenzione - l'utensile può cadere una volta che l'asse viene estratto completamente.

## 4.2. Avviamento, utilizzo e configurazione della profondità di taglio della fresatrice



### Non avviare mai il motore quando l'utensile tocca il suolo

1. Posizionare la fresatrice su una superficie orizzontale.
2. Spostare la leva di sollevamento rapido in posizione di lavoro (spostarla verso il basso) in modo che sia rivolta verso la parte frontale della fresatrice.
3. Assicurarsi che l'utensile non tocchi e non tagli il suolo. Regolare la posizione dell'utensile con l'apposito volante affinché sia ad un'altezza sicura da terra (5-10 mm).
4. Portare la fresatrice in posizione di riposo usando la leva di sollevamento rapido. Tirare la leva all'indietro fino al manubrio. Il telaio della fresatrice e l'utensile verranno sollevati ad un'altezza di sicurezza adatta allo spostamento della fresatrice.
5. Collegare la fresatrice alla rete da 230 V e avviare il motore elettrico con l'interruttore principale.
6. Portare la fresatrice in posizione di lavoro con la leva di sollevamento rapido e regolare la profondità di taglio con il volante. Usare la vite di bloccaggio (serrarla) per fare in modo che la regolazione della profondità non venga alterata dalle vibrazioni della fresatrice.
7. Muovere lentamente la fresatrice in avanti o indietro in modo uniforme sulla superficie desiderata.
8. Dopo aver terminato il lavoro, portare la fresatrice in posizione di riposo con la leva di sollevamento rapido. Spostare la leva all'indietro fino al manubrio, ridurre la velocità al minimo e spegnere la fresatrice.
9. Pulire la fresatrice, in particolare sotto al coperchio dell'utensile, e controllare la presenza di eventuali danni all'utensile.
10. Parcheggiare la fresatrice al riparo dalle intemperie.



**Portare la fresatrice in posizione di riposo dopo il suo utilizzo.**



**Assicurarsi che la fresatrice non si muova durante il trasporto.**

## 5. MANUTENZIONE

Le operazioni di manutenzione preventiva di base descritte all'interno del presente manuale d'uso devono essere svolte solo da personale scelto dall'operatore. Tutte le riparazioni e le regolazioni non contemplate dal presente manuale devono essere effettuate dal centro di riparazione del produttore.



**È vietato intervenire in qualsiasi modo sui componenti del motore o della trasmissione durante il periodo di garanzia.**

### 5.1. Pulizia della fresatrice

La regolare pulizia della fresatrice aumenta la vita utile di tutti i componenti e utensili della fresatrice. Rimuovere la polvere e lo sporco dalla fresatrice usando aria, acqua o un panno umido, prima di procedere al rimessaggio.



**Durante la pulizia della fresatrice con acqua sotto pressione, assicurarsi che il getto d'acqua non colpisca le parti funzionali della fresatrice, in particolare il motore, i cuscinetti delle ruote, dell'asse di comando e non solo.**

In caso contrario, si potrebbero danneggiare le parti funzionali della fresatrice e compromettere la loro vita utile.

### 5.2. Controllo del serraggio delle viti

Controllare il serraggio delle viti prima di avviare la fresatrice. Controllare regolarmente il serraggio delle viti dell'utensile.

### 5.3. Manutenzione dell'utensile

Controllare regolarmente l'usura e la presenza di sporco sugli utensili. Se le punte in carburo sono usurate, sostituire l'utensile.

IT

EN

	<b>SCOMPOSIZIONE del gruppo meccanico</b>	<b>SCARIMAX 200</b>
Numero del disegno <b>FD200-00-01-00.00</b>	Nome del gruppo meccanico  <b>TELAIO</b>	Numero di registrazione <b>700 12S0100</b>
Revisione		Numero del gruppo <b>01-00.00</b>
Data di emissione <b>31/1/2019</b>		

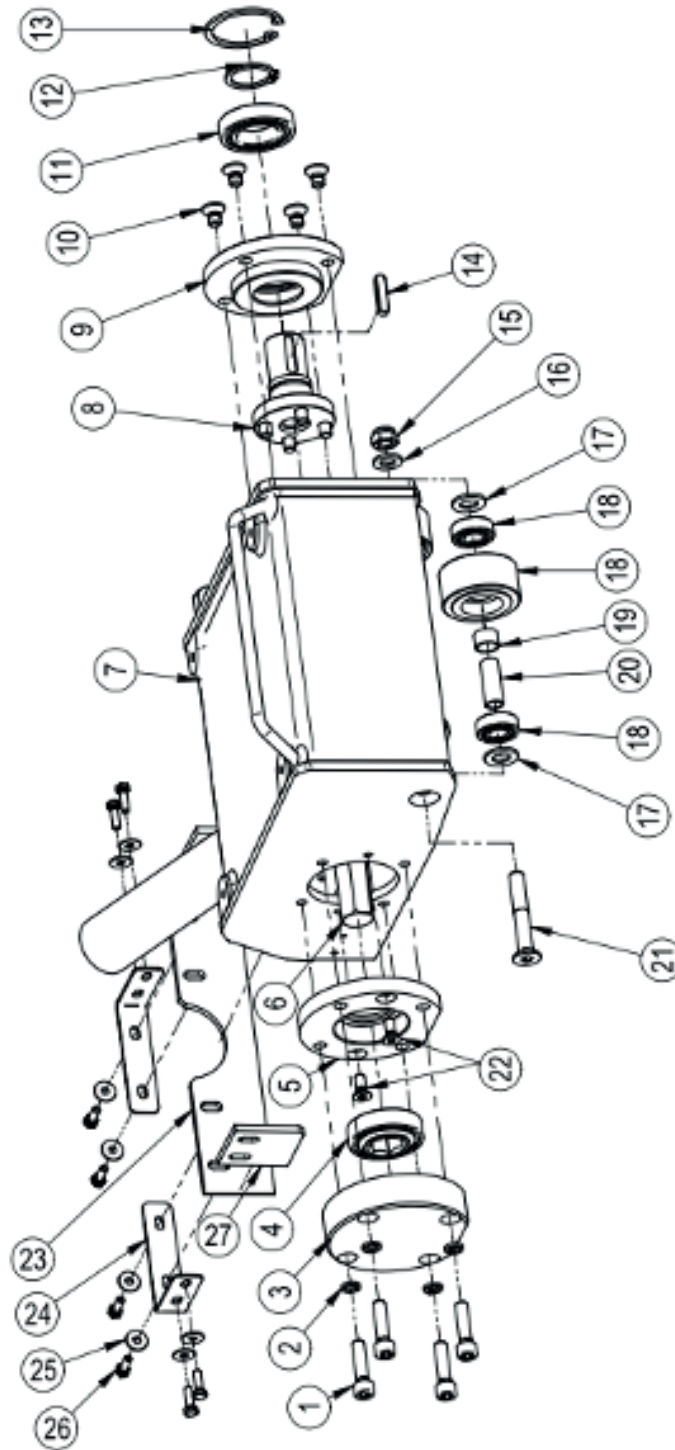

IT

EN

		<b>SCOMPOSIZIONE del gruppo meccanico</b>	<b>SCARIMAX 200</b>
Numero del disegno <b>FD200-00-01-00.00</b>	Nome del gruppo meccanico <b>TELAIO</b>		Numero di registrazione <b>700 12S0100</b>
Revisione			Numero del gruppo <b>01-00.00</b>
Data di emissione <b>31/1/2019</b>			

Nota	N. di registrazione	Id.	Nome	Dimensione / specifiche		Numero del disegno	pezzi	Revisione
1	831 03014	SM	Vite a esagono incassato	DIN912	M10x40-10.9		4	
2	833 04006	SM	Rondella elastica	DIN7980	M10		4	
3	700 12016	VO	COPERCHIO DELL'ALLOGGIAMENTO		D120x30	FD200-16-0.00	1	
4	700 81029	K	Cuscinetto		FKL206KPP3		1	
5	700 12015	VO	ALLOGGIAMENTO per vite esagonale		D120x22	FD200-15-0.00	1	
6	700 12013	VO	ALBERO		6HR25,2x333	FD200-13-0.00	1	
7	700 12001	VS	TELAIO			FD200-01-0.00	1	
8	700 12014	VS	DADO		d67x85	FD200-14-0.00	1	
9	700 12017	VO	ALLOGGIAMENTO per 6007		D120x23	FD200-17-0.00	1	
10	831 06031	SM	Vite a testa svasata con esagono incassato	DIN7991	M10x16-10.9		4	
11	743 015	K	Cuscinetto		6007-2RS (35x62x14)		1	
12	834 05005	SM	Anello di tenuta	DIN471	35x2,5		1	
13	834 05004	SM	Anello di tenuta	DIN472	62x3		1	
14	834 04005	SM	Linguetta	DIN6885A	8h9x7x36		1	
15	832 04007	SM	Bullone esagonale autobloccante	DIN985	M12		2	
16	833 01007	SM	Rondella piatta	DIN125-1A	M12		2	
17	833 01008	SM	Rondella piatta	DIN125-1A	M14		4	
18	753 037	K	Rotolo in plastica R-62-34-15				2	
19	700 12027	VO	DISTANZIALE - RUOTE ANTERIORI		D20x2,0-12	FD200-27-0.00	2	
20	700 12025	VO	TUBO - RUOTE ANTERIORI		D15x1,5-34	FD200-25-0.00	2	
21	831 06030	SM	Vite a testa svasata con esagono incassato	DIN7991	M12x80-10.9		2	
22	831 06007	SM	Vite a testa svasata con esagono incassato	D17991	M8x20		2	
23	700 12030	VZ	SPAZZOLA POSTERIORE		D6x60	FD200-30-0.00	1	
24	700 12031	VZ	SUPPORTO DELLA SPAZZOLA		T2,5mm	FD200-31-0.00	2	
25	833 02004	SM	Rondella piatta L	DIN9021	M6		8	
26	831 02003	SM	Vite a testa esagonale	DIN933	M6x20-8.8		8	
27	700 12029	VZ	BOX DELLA SPAZZOLA		D6x60	FD200-29-0.00	2	

	<b>SCOMPOSIZIONE del gruppo meccanico</b>	<b>SCARIMAX 200</b>
Numero del disegno <b>FD200-00-02-00.00</b>	Nome del gruppo meccanico <b>MANUBRI</b>	Numero di registrazione <b>700 12S0200</b>
Revisione		Numero del gruppo <b>02-00.00</b>
Data di emissione <b>31/1/2019</b>		

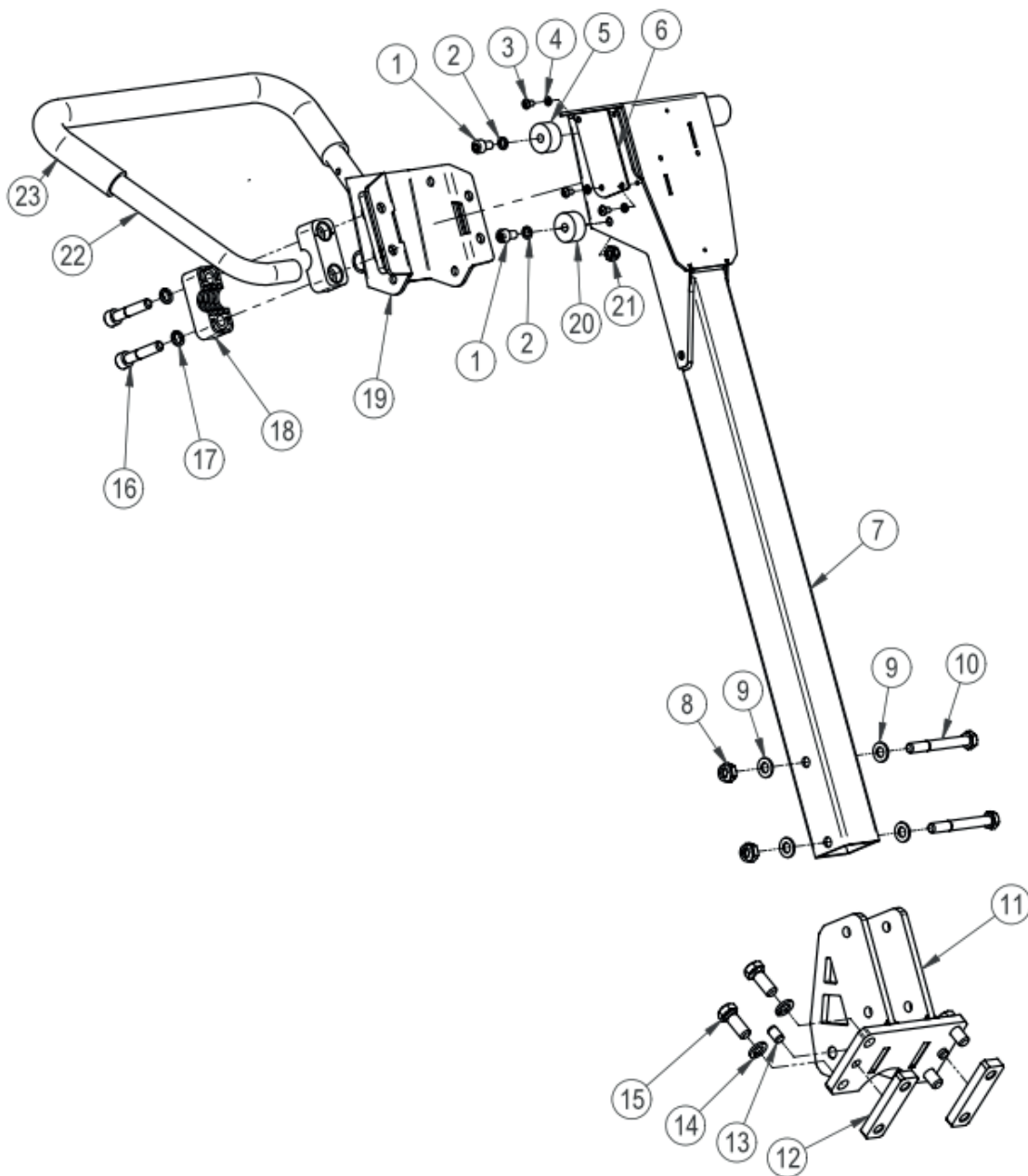

IT

EN

		<b>SCOMPOSIZIONE del gruppo meccanico</b>	<b>SCARIMAX 200</b>
Numero del disegno <b>FD200-00-02-00.00</b>	Nome del gruppo meccanico  <b>MANUBRI</b>		Numero di registrazione <b>700 12S0200</b>
Revisione			Numero del gruppo <b>02-00.00</b>
Data di emissione <b>31/1/2019</b>			

Nota	N. di registrazione	Id.	Nome	Dimensione / specifiche		Numero del disegno	pezzi	Revisione
1	831 04011	SM	Vite a esagono incassato	DIN912	M8x14-8.8		4	
2	833 04005	SM	Rondella elastica	DIN7980	MB		4	
3	831 07011	SM	Vite a testa tonda	DIN7985	M5x8-4.8-H		3	
4	833 03003	SM	Rondella elastica	DIN127B	M5		3	
5	749 011	K	Silent block di Tipo B - M8x8		D30x15-M8x8		2	
6	700 12022	VL	COPERCHIO DELL'APERTURA PER IL FISSAGGIO DEI MANUBRI		T 2,0mm	FD200-22-0.00	1	
7	700 12005	VS	MANUBRI			FD200-05-0.00	1	
8	832 04006	SM	Bullone esagonale autobloccante	DIN985	M10		2	
9	833 01006	SM	Rondella piatta	DIN125-1A	M10		4	
10	831 02039	SM	Vite a testa esagonale	DIN931	M10x85-8.8		2	
11	700 12002	VS	FISSAGGIO DEI MANUBRI	Norma	140x160x150	FD200-02-0.00	1	
12	700 12026	VZ	BULLONE DEL FISSAGGIO DEI MANUBRI		T10,0 mm	FD200-26-0.00	2	
13	834 01006	SM	Perno cilindrico	DIN7A	10m6x16		2	
14	833 03007	SM	Rondella elastica	DIN127B	M12		4	
15	831 01003	SM	Vite a testa esagonale	DIN933	M12x30-8.8		4	
16	831 03007	SM	Vite a esagono incassato	DIN912	M10x50-8.8		4	
17	833 04006	SM	Rondella elastica	DIN7980	M10		4	
18	751 022	K	Supporto tubo STAUFF		4022AL		4	
19	700 12024	VS	FISSAGGIO DEI MANUBRI			FD200-24-0.00	1	
20	749 011	K	Silent block di Tipo B - M8x12		D30x15-M8x12		2	
21	832 04005	SM	Bullone esagonale autobloccante	DIN985	MB		2	
22	700 12006	VN	CORRIMANO DEI MANUBRI		22x2,6	FD200-06-0.00	1	
23	700 12012	VN	IMPUGNATURA IN GOMMA DEL MANUBRIO		D30/22-565	FD200-12-0.00	1	

IT

EN



	<b>SCOMPOSIZIONE del gruppo meccanico</b>	<b>SCARIMAX 200</b>
Numero del disegno <b>FD200-00-03-00.00</b>	Nome del gruppo meccanico	Numero di registrazione <b>700 12S0300</b>
Revisione	<b>RONDELLA</b>	Numero del gruppo <b>03-00.00</b>
Data di emissione <b>31/1/2019</b>		

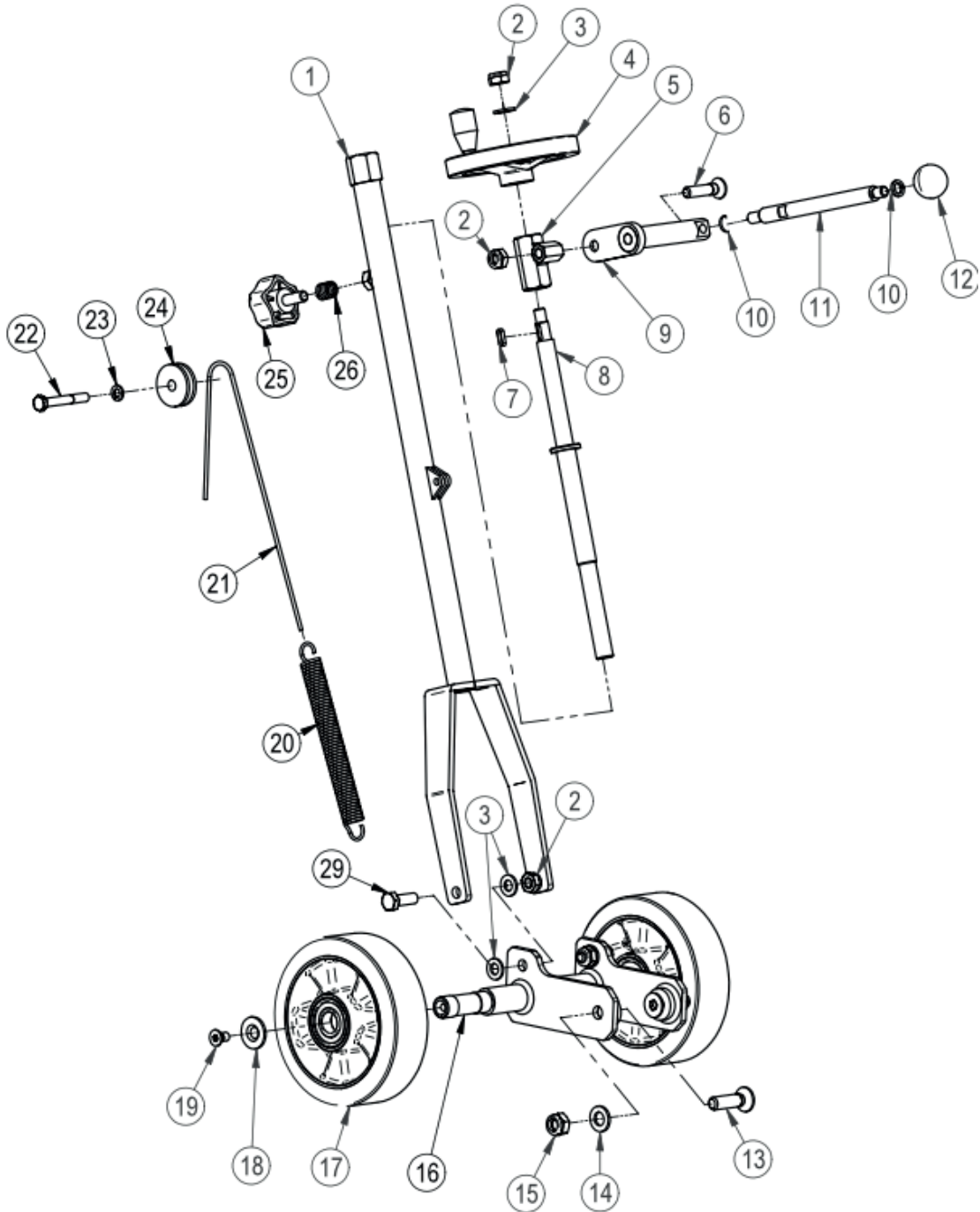

IT

EN

		<b>SCOMPOSIZIONE del gruppo meccanico</b>	<b>SCARIMAX 200</b>
Numero del disegno <b>FD200-00-03-00.00</b>	Nome del gruppo meccanico  <b>RONDELLA</b>		Numero di registrazione <b>700 12S0300</b>
Revisione			Numero del gruppo <b>03-00.00</b>
Data di emissione <b>31/1/2019</b>			

Nota	N. di registrazione	Id.	Nome	Dimensione / specifiche		Numero del disegno	pezzi	Revisione
1	700 12008	VS	TUBO DI SOLLEVAMENTO			FD200-08-0.00	1	
2	832 04006	SM	Bullone esagonale autobloccante	DIN985	M10		4	
3	833 01006	SM	Rondella piatta	DIN125-1A	M10		5	
4	750 021	K	Volante con maniglia rotabile KIPP		D125x12		1	
5	700 12007	VS	TUBO INCLINABILE			FD200-07-0.00	1	
6	831 06011	SM	Vite a testa svasata con esagono incavato	DIN7991	M10x45-10.9		1	
7	834 04001	SM	Linguetta	DIN6885	5e7x5x16		1	
8	700 12009	VS	VITE DI SOLLEVAMENTO DEL SUPPORTO Tr18x4		Tr18x4-243	FD200-09-0.00	1	
9	700 12010	VS	EXCENTR DI SOLLEVAMENTO RAPIDO			FD200-10-0.00	1	
10	833 04006	SM	Rondella elastica	DIN7980	M10		2	
11	700 12011	VO	LEVA DI SOLLEVAMENTO RAPIDO - asta		D14h9x180	FD200-11-0.00	1	
12	750 022	K	Terminale a sfera KIPP D32xM10				1	
13	831 06014	SM	Vite a testa svasata con esagono incavato	DIN7991	M12x45-10.9		2	
14	833 01007	SM	Rondella piatta	DIN125-1A	M12		2	
15	832 04007	SM	Dado esagonale autobloccante	DIN985	M12		2	
16	700 12003	VS	RONDELLA		280x140x70	FD200-03-0.00	1	
17	753 032	K	Ruota di trazione NAVRÁTIL ELASTIC		D160x50x20		2	
18	833 02006	SM	Rondella piatta L	DIN9021	M10		2	
19	831 06024	SM	Vite a testa svasata con esagono incavato	DIN7991	M8x16		2	
20	700 12032	VZ	MOLLA DI TENSIONE 2,5x19,5x188,4-65z		2,5x19,5x188,4x65z	FD200-32-0.00	1	
21	750 024	K	Fune in acciaio DIN 3055 (6x7M-FC) fascio in PVC 4/5mm	DIN3055	6x7 4/5mm		1	
22	831 01014	SM	Vite a testa esagonale	DIN931	M8x60-8.8		1	
23	83303005	SM	Rondella elastica	DIN127B	MB		1	
24	700 12028	VO	PULEGGIA DELLA MOLLA		D40x12	FD200-28-0.00	1	
25	750 023	K	Elemento di controllo a cinque punte con filettatura esterna KIPP		M10x25		1	
26	700 06124	K	MOLLA DI COMPRESSIONE		2x15x20x4	RK10-66-0.00	1	
29	831 02015	SM	Vite a testa esagonale	DIN933	M10x30		2	

IT

EN

	<b>SCOMPOSIZIONE del gruppo meccanico</b>	<b>SCARIMAX 200</b>
Numero del disegno <b>FD200-00-04-10.00</b>	Nome del gruppo meccanico	Numero di registrazione <b>700 12S0410</b>
Revisione	<b>AZIONAMENTO CIMA 230V 2.2kW</b>	Numero del gruppo <b>04-01.00</b>
Data di emissione <b>31/1/2019</b>		

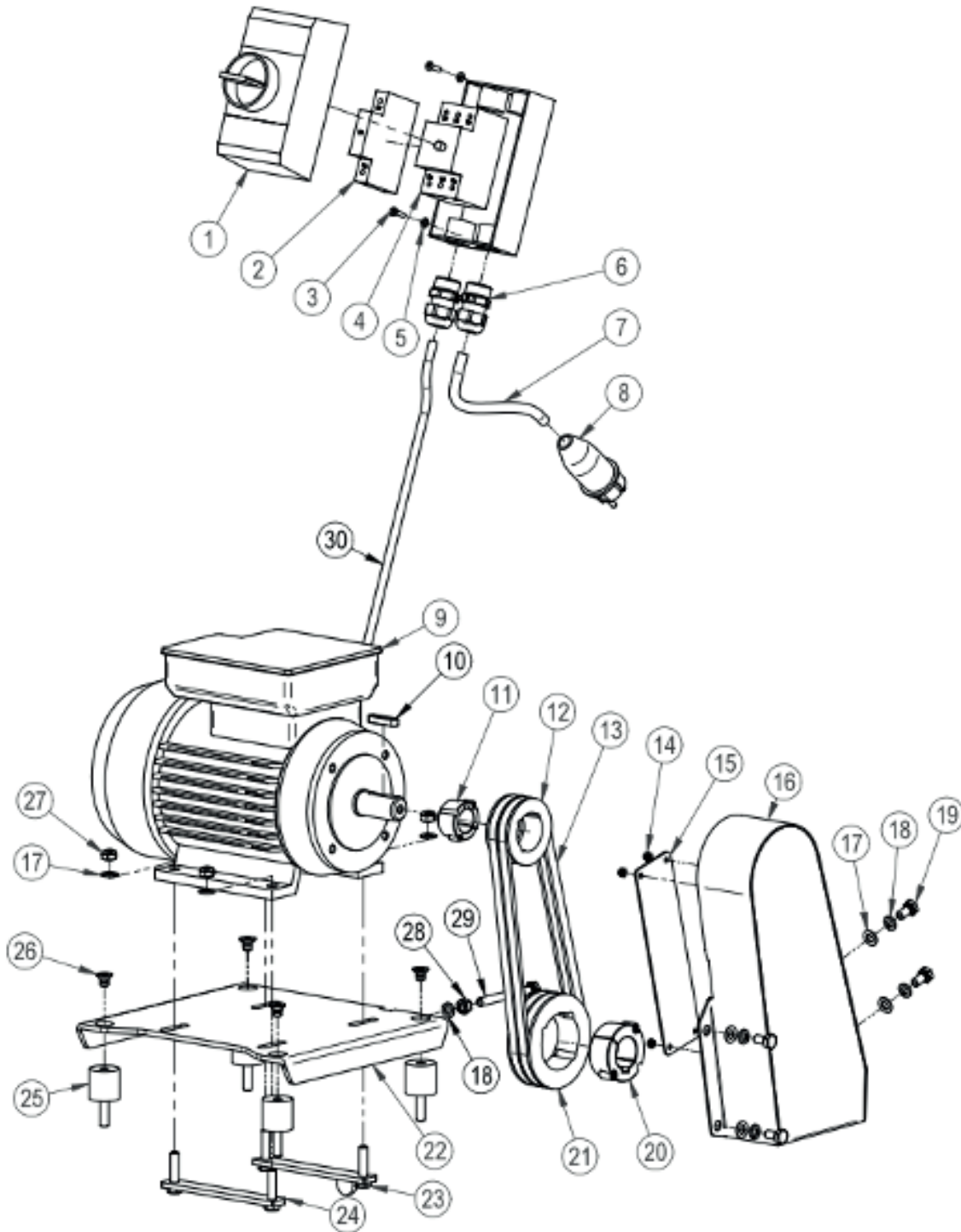

IT

EN

		<b>SCOMPOSIZIONE del gruppo meccanico</b>	<b>SCARIMAX 200</b>
Numero del disegno <b>FD200-00-04-10.00</b>	Nome del gruppo meccanico  <b>AZIONAMENTO CIMA 230V 2.2kW</b>		Numero di registrazione <b>700 12S0410</b>
Revisione			Numero del gruppo <b>04-01.00</b>
Data di emissione <b>31/1/2019</b>			

Nota	N. di registrazione	Id.	Nome	Dimensione / specifiche		Numero del disegno	pezzi	Revisione
1	762 002	K	Coperchio dell'avviamento del motore EATON		CI-PKZ0-GRM		1	
2	760 015	K	Innesco di tensione EATON		U-PKZ0 230V		1	
3	831 07002	SM	Vite a testa tonda	DIN7985	M4x16-4.8-H		2	
4	760 017	K	Avvio del motore elettrico EATON		PKZM0-16 (10-16A)		1	
5	833 01002	SM	Rondella piatta	DIN125-1A	M4		4	
6	763 002	K	Morsetto V-TEC		M25x1,5 STRIB šedá		2	
7	761 008	SM	Cavo di alimentazione - avviamento - spina		3Gx1,5 -		1	
8	761 007	K	Spina SCHUKO ABL SURSUM		230V-16A		1	
9	635 006	K	Motore elettrico CIMA		230V-2,2kW 2p IMB3		1	
10	834 04005	SM	Linguetta	DIN6885A	8h9x7x36		1	
11	745 028	K	Manicotto di serraggio		TL1108-24		1	
12	746 023	K	Carrucole per taperlock		SPZ063x2 (1108)		1	
13	747 010	K	Cinghia trapezoidale		AVX10 700 La		2	
14	832 04002	SM	Bullone esagonale autobloccante	DIN985	M4		6	
15	700 12021	PL	COPERCHIO APERTURA FD-200		T 1,0mm	FD200-21-0.00	1	
16	700 12036	VS	COPERTURA DELLE CINGHIE Cima			FD200-20-A.00	1	
17	833 01005	SM	Rondella piatta	DIN125-1A	M8		8	
18	833 03005	SM	Rondella elastica	DIN127B	M8		5	
19	831 02008	SM	Vite a testa esagonale	DIN933	M8x16		4	
20	745 029	K	Manicotto di serraggio		TL1610-32		1	
21	746 001	K	Carrucole per taperlock		SPZ090x2 (1610)		1	
22	700 12035	VS	TENSIONATORE DEL MOTORE Cima			FD200-04-A.00	1	
23	700 12035	VS	STAFFA DEL MOTORE Cima II			FB200-19-A.00	1	
24	700 12034	VS	STAFFA DEL MOTORE Cima			FD200-19-0.00	1	
25	749 008	K	Silent block di Tipo 8		D30x30-M10x28		4	
26	831 06006	SM	Vite a testa svasata con esagono incavato	DIN7991	M8x12-10.9		4	
27	832 04005	SM	Bullone esagonale autobloccante	DIN985	M8		4	
28	832 01005	SM	Bullone esagonale	DIN934	M8		1	
29	831 02038	SM	Vite a testa esagonale	DIN933	M8x70-8.8		1	
30	761 015	K	Cavo dell'interruttore H05RR-F		2G1,5x1,5m		1	

# INDICE / INDEX

<b>1. SAFETY INSTRUCTIONS</b> .....	<b>20</b>
1.1. Safety symbols .....	20
1.2. General safety instructions for the SCARIMAX 200 .....	20
1.2.1. Operator qualification requirements .....	20
1.2.2. Operator responsibility .....	20
The operator is obliged to: .....	20
1.1.1. Obligations of operation .....	20
1.1.2. Machine operation .....	20
1.1.3. Maintenance and servicing .....	21
1.2. Prohibited activities .....	21
1.3. Machine transport and handling .....	21
1.4. Hygiene instructions .....	21
1.5. Ecological instructions .....	21
1.6. Disposal of the machine after its service life .....	21
1.7. Safety instructions for working with the SCARIMAX 200 .....	22
<b>2. TECHNICAL MACHINE PARAMETERS</b> .....	<b>22</b>
2.1. Machine description .....	22
2.2. Technical machine parameters .....	22
2.3. Machine dimensions SCARIMAX 200 .....	23
2.4. Basic description of functional parts of SCARIMAX 200 machine .....	24
2.5. Pictograms used on the machine .....	25
2.6. Machine identification .....	26
<b>3. BEFORE RUNNING</b> .....	<b>26</b>
3.1. Visual checking of the machine .....	26
<b>4. MACHINE WORK</b> .....	<b>26</b>
4.1. Tool change .....	26
4.2. Starting the machine, working with the machine, setting the depth of cut .....	27
<b>5. MAINTENANCE</b> .....	<b>28</b>
5.1. Cleaning machine .....	28
5.2. Check tightening of screw connections .....	28
5.3. Tool maintenance .....	28
<b>6. SPARE PART LIST</b> .....	<b>29</b>
<b>7. CERTIFICATIONS</b> .....	<b>37</b>

# 1. SAFETY INSTRUCTIONS

## 1.1. Safety symbols

The following symbols are used in this manual:



Warning of possible problems, risk of injury or damage due to failure to observe the instructions in the manual to use.

## 1.2. General safety instructions for the SCARIMAX 200 Maxima

### 1.2.1. Operator qualification requirements

**Persons operating the SCARIMAX 200 Maxima must meet the following conditions:**

1. Only machine operators may operate the machine independently:
  - over 18 years of age
  - physically and mentally fit
  - apprentices who have demonstrated the ability to operate the machine safely
2. All operators operating the SCARIMAX 200 Maxima must be familiar with and adhere to all instructions contained in this operating manual.
3. Operator must be familiar with and follow the safety instructions applicable to the SCARIMAX 200. The familiarization must be demonstrable, ie the operator must confirm this fact to the employer by his / her signature.

### 1.2.2. Operator responsibility

Operator means a natural or legal person who carries out work with the SCARIMAX 200 Maxima. The operator guarantees the safety of the machine.

**The operator is obliged to:**

- identify and train the machine operator
- provide the operator with the conditions for safe operation of the machine
- ensure regular preventive inspections and maintenance of the machine
- ensure compliance with statutory safety requirements
- check compliance with safety instructions
- check that the operator is operating the machine in accordance with the operating instructions

### 1.1.1. Obligations of operation

Machine operator means a person who carries out work intended for the machine. The machine operator must meet the requirements of 1.1.1.

The operator is obliged to:

- thoroughly familiarize yourself with the operating instructions and safety instructions for use
- observe all instructions and provisions see. instructions for use
- follow all safety instructions for working with the machine
- get acquainted with the place of work including safety instructions
- pay full attention to the operator when working
- ensure that the machine is regularly inspected and maintained in accordance with the operating instructions
- require the employer to ensure that the safety instructions are met
- secure the machine against movement and out of reach of unauthorized persons after work has been completed

### 1.1.2. Machine operation

When operating the machine, the operator must observe the following:

1. Check the machine before starting work.
2. Before starting work, check that the machine can be started safely without endangering the operator or others.
3. When working, use the prescribed personal protective equipment (helmet, headphones, work shoes, safety glasses, respirator).
4. Do not start the engine in confined spaces unless adequate and efficient ventilation is provided.
5. While working, observe the machine for unusual noises or smoke that may indicate a malfunction.

In the event of any signs of malfunction, immediately stop the work, switch off the machine and arrange for proper repair.

6. After using the machine, switch off the engine, park the machine in a safe place and secure it against unauthorized use, tipping, falling.

**1.1.3. Maintenance and servicing**

- regularly check the technical condition of the machine
- In the event of a fault, contact a specialist garage
- Service work on the machine beyond normal maintenance may only be carried out by a qualified person from the manufacturer’s service organization
- It is forbidden to carry out service work in a place where the safety of work can be endangered due to external influences, eg fall of foreign objects, operation of other machines, etc.
- Changes and modifications to the machine may only be carried out with the express permission of the manufacturer!

**1.2. Prohibited activities**

When working with the machine is prohibited:

1. Use the machine for activities other than those intended.
2. Operate the machine in a manner other than that specified in the operating instructions.
3. Operate the machine under the influence of alcoholic beverages, narcotics or drugs with a negative effect on the ability to operate the machine safely.
4. Work with the machine if its operation would endanger the safety of persons, objects, eventually road traffic and underground utilities.
5. Put the machine into operation and work with the machine if any protective element (safety covers, protective dusters etc.) is removed or damaged.
6. Leave the machine unsecured or running without preventing unauthorized use.
7. Remove dirt while the machine is running.
8. Clean the machine with pressurized water.

**1.3. Machine transport and handling**



Never transport the machine with the engine running.

Always transport the machine in the locked position on the wheels. During transport, the machine must be sufficiently secured against tipping, falling or sliding on the loading area.

The handrail at the front of the machine frame and the handlebar of the machine serve for gripping the machine in the operator’s hands and for loading, unloading, transferring the machine over short distances.

**1.4. Hygiene instructions**

Measurable quantity	Value	Standard
Sound pressure level at the LpAd operator’s workstation	84 + 4 dB	EN ISO 11201
Guaranteed sound power level $L_{AW}^* G$	98 dB	2000/14/EC ISO 3744
Acceleration value of vibrations transmitted to the operator’s hands $a_{hvd}$	6,2 + 2,8 m.s <sup>-2</sup>	EN ISO 20643

**1.5. Ecological instructions**

Lubricants and the operating fluids of the individual machine systems (engine) are substances that pose a risk of environmental pollution. At the end of their useful life, they become hazardous waste and must be stored and disposed of in accordance with the relevant safety regulations.

**1.6. Disposal of the machine after its service life**

When disposing of the machine, the user must comply with all applicable waste and environmental laws

IT

EN

and regulations. If the machine is to be disposed of, the engine oil and gearboxes, including any filters used, must be removed.

In accordance with the wording of the Waste Act, the owner of the machine to be disposed of must:

1. hand over all metal parts only to persons who are authorized operators of the facility for the disposal, collection or purchase of such waste.
2. hand over used oil fillings only to persons who are authorized to dispose of waste oils.

### 1.7. Safety instructions for working with the SCARIMAX 200 Maxima

The following safety instructions must be observed when working with the machine:

1. It is forbidden to operate the machine without the dust cover of the tool cover.
2. Make sure that no persons other than the operator are in the vicinity of the machine.
3. Always start the machine only in the secured - non-working position, with the tool at a safe height above the ground.
4. Always change the tool in the locked position of the machine with the engine switched off.
5. Follow all general safety instructions.

## 2. TECHNICAL MACHINE PARAMETERS

**!ATTENTION! It is forbidden to make any modifications to the machine without the approval of the manufacturer!**

### 2.1. Machine description

The SCARIMAX 200 Maxima is designed for milling and treatment of horizontal concrete and asphalt floors and surfaces with dry carbide tipping milling drums.

The SCARIMAX 200 Maxima cutter (hereafter referred to as the Cutter) consists of a main travel frame coupled with a height-adjustable undercarriage, a power unit, suspension handlebars and a quick lift mechanism.

In the front part of the frame there is a driving spindle driven by a single-cylinder four-stroke gasoline engine flexibly fixed by screws on the motor plate with silentblocks. The tool is mounted on the spindle shaft, secured with the left M18LH threaded joint and is lowered into the cut along with the frame that travels on the floor on the front fixed wheels. The depth of cut is controlled by a hand wheel with a detent located at the top of the frame. For quick parking of the machine from the working position is used the quick-lift lever mechanism, which allows the machine to quickly move to the non-working position by pulling the lever.

The height-adjustable suspension handlebar mounted on the silentblock block is used to guide the machine.

### 2.2. Technical machine parameters

TYPE	SCARIMAX 200
Engine	CIMA
Power	2,2 kW
Voltage	230 V
Current	13,4 A (Jistič 16B)
Engine rpm	2750 giri/min
Tool rpm	1925 giri/min
Cutting width	200 mm
Max. cutting depth	1-5 mm
Noise performance $L_{wa}$	98 dB
Vibration on operator's arms $a_{hvd}$	6,2+2,8 m/s <sup>2</sup>
Machine dimensions	1000 x 955 x 400 mm
Machine weight	79 kg (incl. tool)



2.3. Machine dimensions SCARIMAX 200

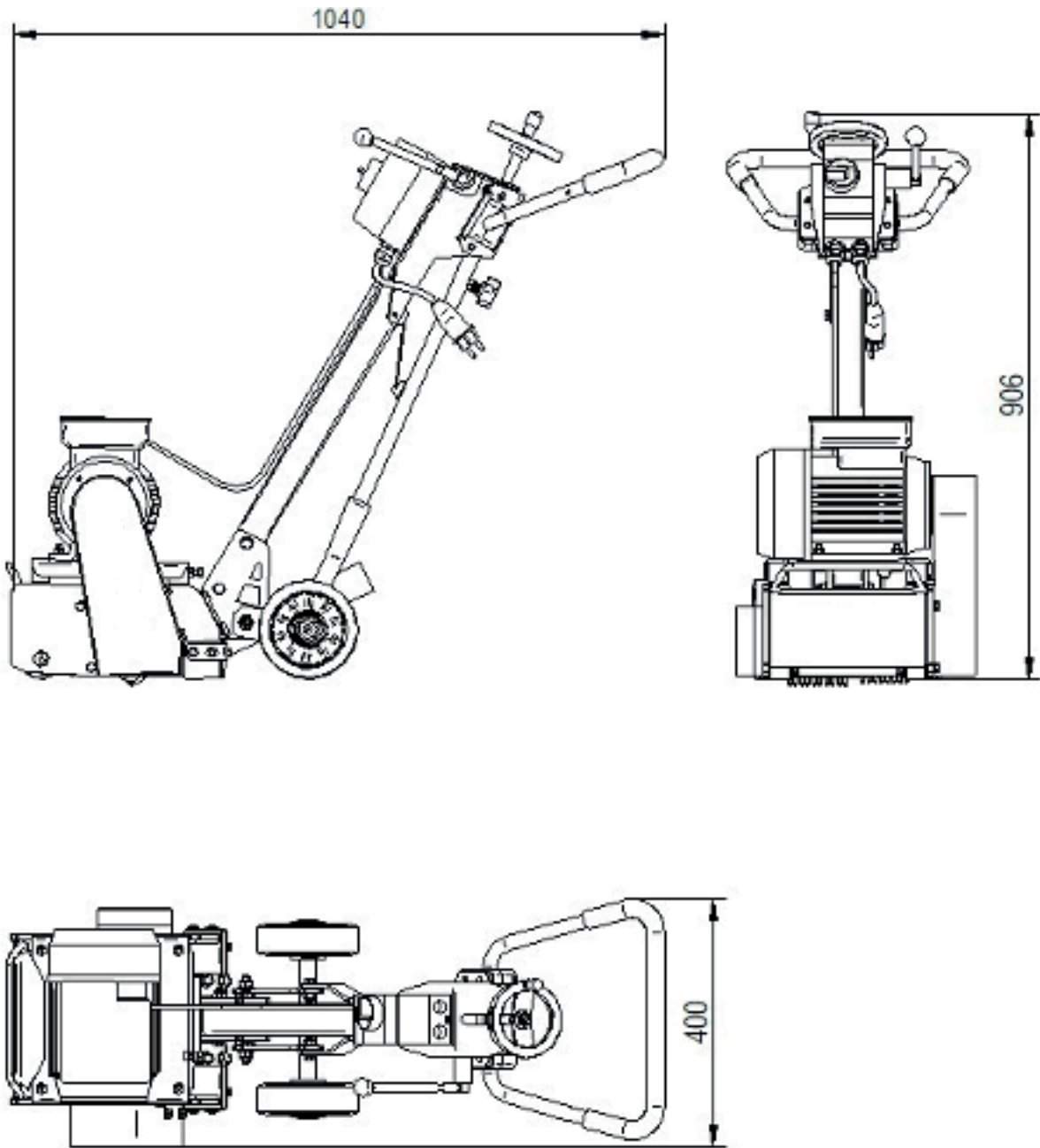

Machine dimensions SCARIMAX 200

IT

EN

2.4. Basic description of functional parts of SCARIMAX 200 machine

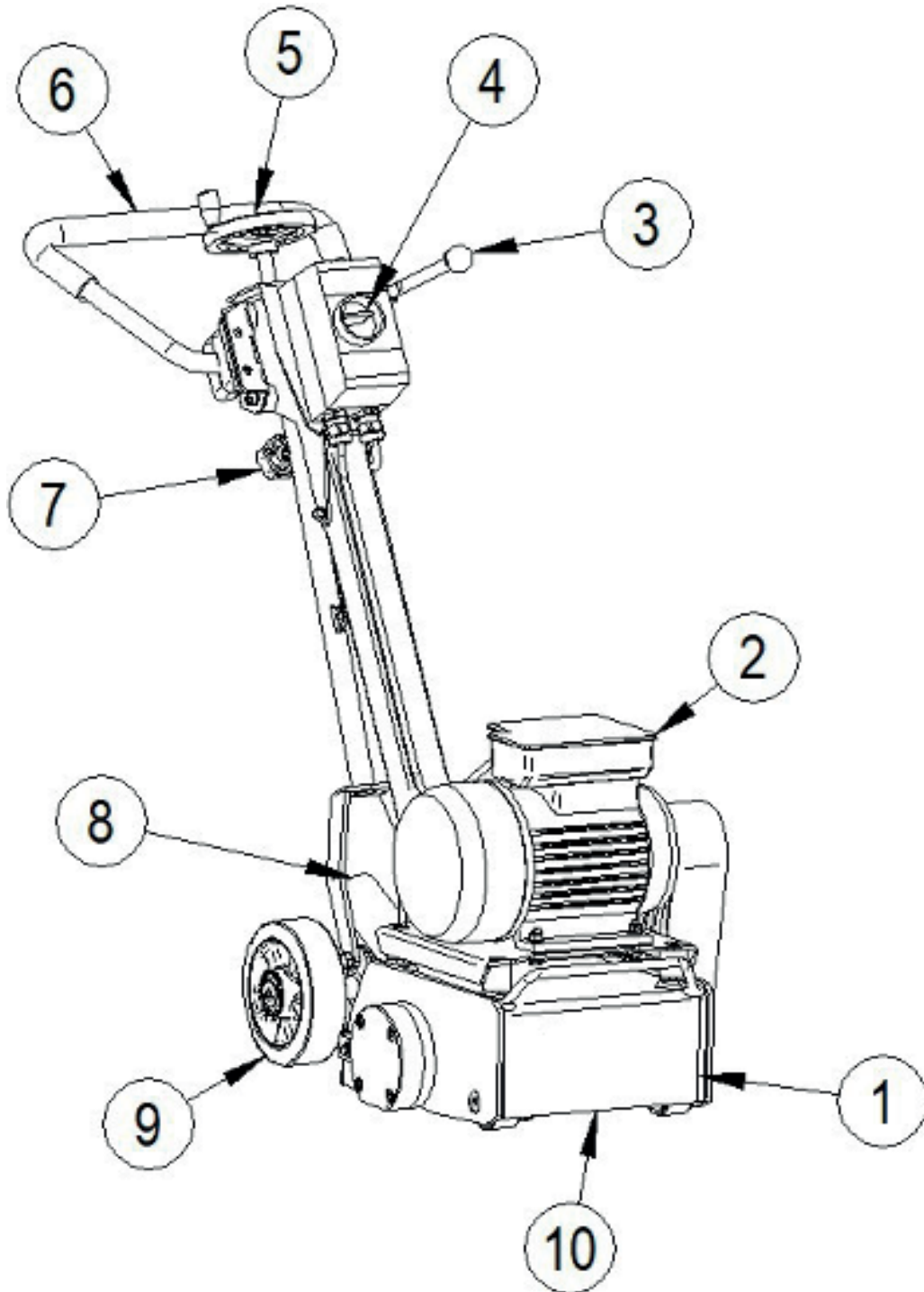





Functional machine parts SCARIMAX 200

- 1 – Frame
- 2 – Motor CIMA 230V
- 3 – Hand lever
- 4 – Main switch
- 5 – Cutting depth control wheel
- 6 – Suspended handlebars
- 7 – Cutting depth locking screw
- 8 – Dust collection port
- 9 – Undercarriage
- 10 – Tool

**2.5. Pictograms used on the machine**

The milling machine SCARIMAX 200 is in accordance with the requirements of Act No. 71/2000 Coll. as amended by Act No. 22/1997 Coll. on technical requirements for products, marked with stickers of symbols and safety signs, symbols and informative descriptions, whose appearance and design are determined by the relevant technical standards ČSN.

Pictograms are described in follow chart:



Pictogram	Description
	<p><b>WARNING!</b> Read and observe the operating instructions before use!</p>
	<p><b>!ATTENTION!</b> Risk of injury from rotating tools.</p>
	<p><b>!ATTENTION!</b> The operator of the machine is obliged to wear safety glasses when working with the machine.</p>
	<p><b>!ATTENTION!</b> The operator of the machine is obliged to wear hearing protection when working with the machine.</p>
	<p><b>!ATTENTION!</b> The operator of the machine is obliged to use a protective respirator when working with the machine. (In case the operator does not use a powerful industrial vacuum cleaner to extract dirt from work)</p>

IT

EN

## 2.6. Machine identification

For the purpose of machine identification, technical information, service, ordering spare parts eventually. Complaints It is important to always state the exact type designation of your machine and its serial number. This information is stated on the nameplate located on the machine frame.

		42028 Poviglio (RE) Tel. 0522 968011 Fax 0522 967536			
Tipo:	<input type="text"/>	Numero seriale:	<input type="text"/>		
Type:	<input type="text"/>	Serial number:	<input type="text"/>		
Potenza:	<input type="text"/>	Anno:	<input type="text"/>		
Power:	<input type="text"/>	Year:	<input type="text"/>		
Giri/min	<input type="text"/>				
RPM:	<input type="text"/>				
Peso:	<input type="text"/>				
Weight:	<input type="text"/>				

Machine type plate

## 3. BEFORE RUNNING

### 3.1. Visual checking of the machine

Check regularly (before workday) for:

- covers and safety elements (complete condition of the machine)
- inside the enclosure (contamination control)
- Tightening screw connections
- Wear condition, tool contamination



**Remove any defects, contamination of the machine and tools before starting work with the machine!**

## 4. MACHINE WORK

### 4.1. Tool change

**!ATTENTION! Never place the machine with a petrol engine on its sides or backwards on the handlebars. In these positions, there is a risk of overflowing the engine oil from the crankcase into the combustion chamber. into the fuel system or into the engine air intake. The air filter will be damaged or the carburetor will become clogged and the engine will not start.**

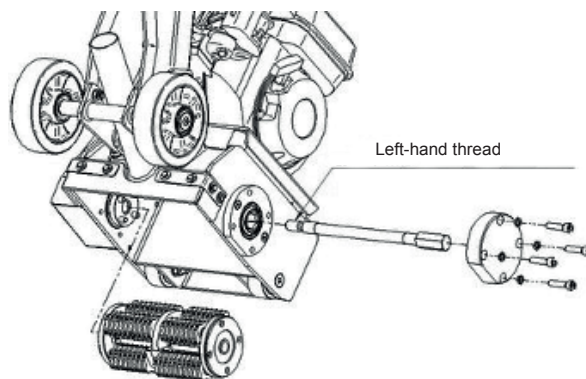

1. Make sure the machine is turned off.
2. Loosen the 4 M10 spindle shaft cover bolts, remove the cover.
3. Tilt the machine to the position as shown. and secure the drum against rotation by inserting a steel rod / roxor between the drum axes and the machine frame. Secure the machine against falling back. When loosening the left-hand tool shaft, the bar will jam and prevent the shaft from twisting.
4. Use a 25 mm socket wrench to loosen the M18LH left-hand threaded shaft (turn the key clockwise to loosen the shaft).
5. Unscrew the shaft and carefully pull it out of the frame, holding the tool by hand until the shaft is fully extended. Caution - the tool will fall out when the shaft is completely pulled out.

## 4.2. Starting the machine, working with the machine, setting the depth of cut



### Never start the engine when tool touches the floor

1. Place the machine off on a horizontal surface.
2. Move the quick-lift lever to the working position - move the lever to the lower position - the lever points to the front of the machine.
3. Make sure that the tool does not strike the ground or cut it. adjust the position of the tool with the handwheel so that it is at a safe height (5-10mm) above the ground.
4. Move the machine to the non-working position with the quick-lift lever - pull the lever up to the rear of the machine with the handlebars, the machine frame with the tool will raise to a safe height to move the machine.
5. Connect the machine to 230V mains, start the electric motor with the main switch.
6. Move the machine to the working position with the quick lift lever and adjust the depth of cut with the handwheel. Use the locking screw to secure (tighten the screw) the depth adjustment against spontaneous loosening by machine vibrations.
7. Slowly move the machine forward or backward evenly at the desired surface finish.
8. After finishing the work, set the machine to the non-working position with the quick-lift lever - pull the lever up to the rear of the machine with the handlebars, reduce the machine speed to minimum (idle) / switch off the machine.
9. Clean the machine, especially the inside of the tool cover, and check the condition of the tool for damage.
10. Store the cutter in a place protected from the weather.



### Move the machine in a non-working position after construction.



### Secure the machine against movement during transport.

## 5. MAINTENANCE

The basic preventive maintenance operations described in these operating instructions may only be carried out by the operator designated by the operator. All repairs and adjustments beyond the scope of this manual are to be entrusted to the manufacturer's service center.



**It is forbidden to interfere in any way with the engine or transmission components during the warranty period.**

### 5.1. Cleaning machine

Regular machine cleaning will extend the life of all machine components and tools. Clean the machine with dust, dirt, air, water, or a damp cloth after use and before storing.



**When cleaning the machine with pressurized water, make sure that the water jet does not get on the functional parts of the machine, especially the motor, traveling wheel bearings, spindle bearings and other functional parts!**

Failure to do so may damage or reduce the service life of the machine's functional parts!

### 5.2. Check tightening of screw connections

Check the tightness of the screw connections before starting the machine. Regularly check the tightening screws of the tool.

### 5.3. Tool maintenance

Check tools regularly for wear and dirt. If the carbide fins are worn, replace the tool.

IT

EN

	<b>BREAKDOWN of machine group</b>	<b>SCARIMAX 200</b>
Drawing number <b>FD200-00-01-00.00</b>	Name of machine group	Registration number <b>700 12S0100</b>
Revision	<b>FRAME</b>	Group number <b>01-00.00</b>
Date of publication <b>31/01/2019</b>		

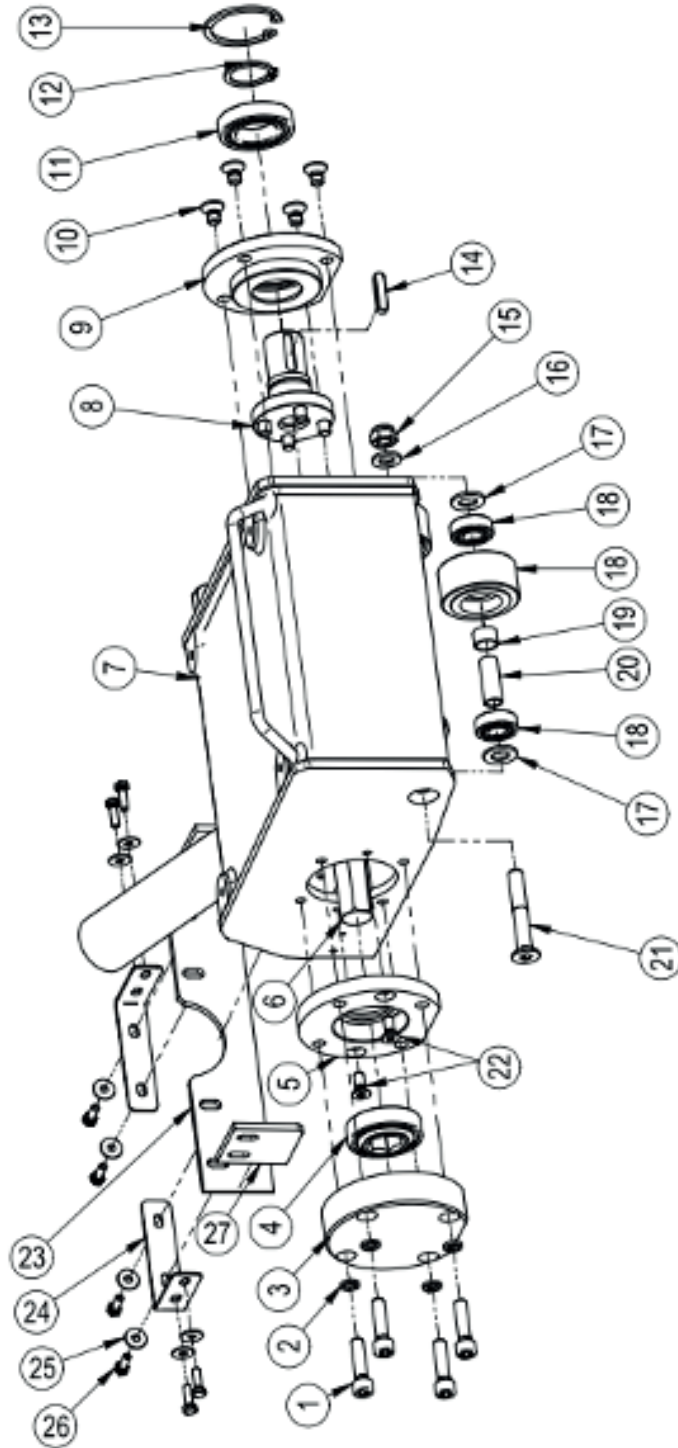

IT

EN

		<b>BREAKDOWN of machine group</b>	<b>SCARIMAX 200</b>
Drawing number <b>FD200-00-01-00.00</b>	<b>FRAME</b>		Registration number <b>700 12S0100</b>
Revision			Group number <b>01-00.00</b>
Date of publication <b>31/01/2019</b>			

Note	Reg. number	ID	Name	Dimension / specification		Drawing number	pcs	Revision
1	831 03014	SM	Hexagon socket head cap screw	DIN912	M10x40-10.9		4	
2	833 04006	SM	Spring washer	DIN7980	M10		4	
3	700 12016	VO	HOUSE LID		D120x30	FD200-16-0.00	1	
4	700 81029	K	Bearings		FKL206KPP3		1	
5	700 12015	VO	HOUSE for 6HEX		D120x22	FD200-15-0.00	1	
6	700 12013	VO	TOOL SHAFT		6HR25,2x333	FD200-13-0.00	1	
7	700 12001	VS	FRAME			FD200-01-0.00	1	
8	700 12014	VS	NUT		d67x85	FD200-14-0.00	1	
9	700 12017	VO	HOUSE for 6007		D120x23	FD200-17-0.00	1	
10	831 06031	SM	Hexagon countersunk-head bolt	DIN7991	M10x16-10.9		4	
11	743 015	K	Bearings		6007-2RS (35x62x14)		1	
12	834 05005	SM	Retaining ring	DIN471	35x2,5		1	
13	834 05004	SM	Retaining ring	DIN472	62x3		1	
14	834 04005	SM	Parallel key tight	DIN6885A	8h9x7x36		1	
15	832 04007	SM	Self-locking hexagon nut	DIN985	M12		2	
16	833 01007	SM	Flat washer	DIN125-1A	M12		2	
17	833 01008	SM	Flat washer	DIN125-1A	M14		4	
18	753 037	K	Plastic roll R-62-34-15				2	
19	700 12027	VO	SPACER - FRONT WHEELS		D20x2,0-12	FD200-27-0.00	2	
20	700 12025	VO	TUBE - FRONT WHEELS		D15x1,5-34	FD200-25-0.00	2	
21	831 06030	SM	Hexagon countersunk-head bolt	DIN7991	M12x80-10.9		2	
22	831 06007	SM	Hexagon countersunk-head bolt	DI7991	M8x20		2	
23	700 12030	VZ	REAR DUSTER		D6x60	FD200-30-0.00	1	
24	700 12031	VZ	DUSTER HOLDER		T2,5mm	FD200-31-0.00	2	
25	833 02004	SM	Flat washer L	DIN9021	M6		8	
26	831 02003	SM	Hexagon head screw	DIN933	M6x20-8.8		8	
27	700 12029	VZ	SIDE DUSTER		D6x60	FD200-29-0.00	2	



	<b>BREAKDOWN of machine group</b>	<b>SCARIMAX 200</b>
Drawing number <b>FD200-00-02-00.00</b>	Name of machine group	Registration number <b>700 12S0200</b>
Revision	<b>HANDLEBARS</b>	Group number <b>02-00.00</b>
Date of publication <b>31/01/2019</b>		

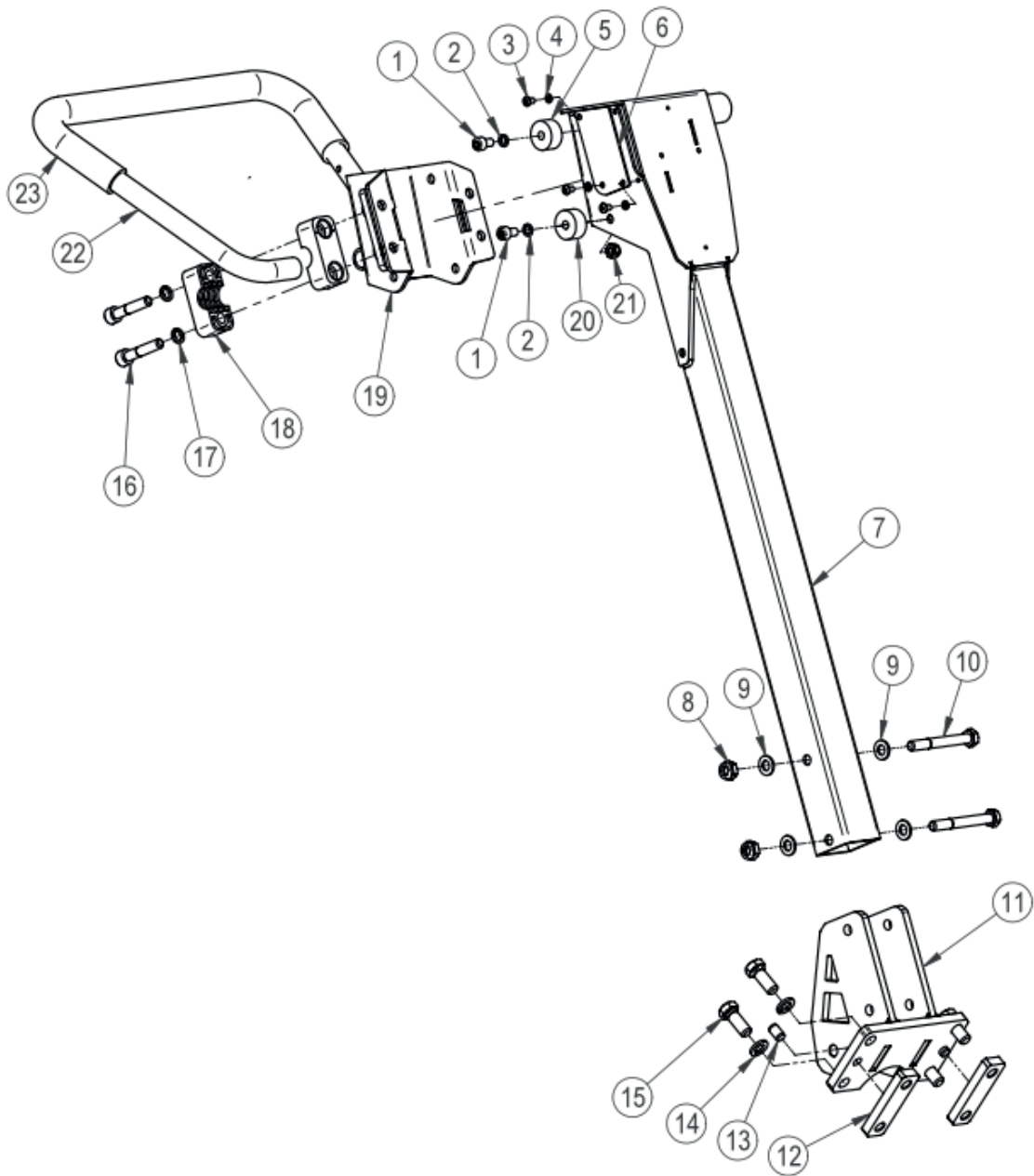

IT

EN

		<b>BREAKDOWN of machine group</b>	<b>SCARIMAX 200</b>
Drawing number <b>FD200-00-02-00.00</b>	<b>HANDLEBARS</b>		Registration number <b>700 12S0200</b>
Revision			Group number <b>02-00.00</b>
Date of publication <b>31/01/2019</b>			

Note	Reg. number	ID	Name	Dimension / specification		Drawing number	pcs	Revision
1	831 04011	SM	Hexagon socket head cap screw	DIN912	M8x14-8.8		4	
2	833 04005	SM	Spring washer	DIN7980	MB		4	
3	831 07011	SM	Cup head screw	DIN7985	M5x8-4.8-H		3	
4	833 03003	SM	Spring washer	DIN127B	M5		3	
5	749 011	K	Silent block Type B - M8x8		D30x15-M8x8		2	
6	700 12022	VL	HANDLEBAR HOLDER HOLE COVER		T 2,0mm	FD200-22-0.00	1	
7	700 12005	VS	HANDLEBARS			FD200-05-0.00	1	
8	832 04006	SM	Self-locking hexagon nut	DIN985	M10		2	
9	833 01006	SM	Flat washer	DIN125-1A	M10		4	
10	831 02039	SM	Hexagon head screw	DIN931	M10x85-8.8		2	
11	700 12002	VS	HANDLEBAR HOLDER	Norma	140x160x150	FD200-02-0.00	1	
12	700 12026	VZ	HANDLEBAR HOLDER NUT		T10,0 mm	FD200-26-0.00	2	
13	834 01006	SM	Cylindrical pin	DIN7A	10m6x16		2	
14	833 03007	SM	Spring washer	DIN127B	M12		4	
15	831 01003	SM	Hexagon head screw	DIN933	M12x30-8.8		4	
16	831 03007	SM	Hexagon socket head cap screw	DIN912	M10x50-8.8		4	
17	833 04006	SM	Spring washer	DIN7980	M10		4	
18	751 022	K	STAUFF pipe holder		4022AL		4	
19	700 12024	VS	HANDLEBAR HOLDER			FD200-24-0.00	1	
20	749 011	K	Silent block Type B - M8x12		D30x15-M8x12		2	
21	832 04005	SM	Self-locking hexagon nut	DIN985	MB		2	
22	700 12006	VN	HANDLEBAR HANDLE		22x2,6	FD200-06-0.00	1	
23	700 12012	VN	HANDLEBAR HANDLE RUBBER		D30/22-565	FD200-12-0.00	1	

	<b>BREAKDOWN of machine group</b>	<b>SCARIMAX 200</b>
Drawing number <b>FD200-00-03-00.00</b>	Name of machine group	Registration number <b>700 12S0300</b>
Revision	<b>UNDERCARRIAGE</b>	Group number <b>03-00.00</b>
Date of publication <b>31/01/2019</b>		

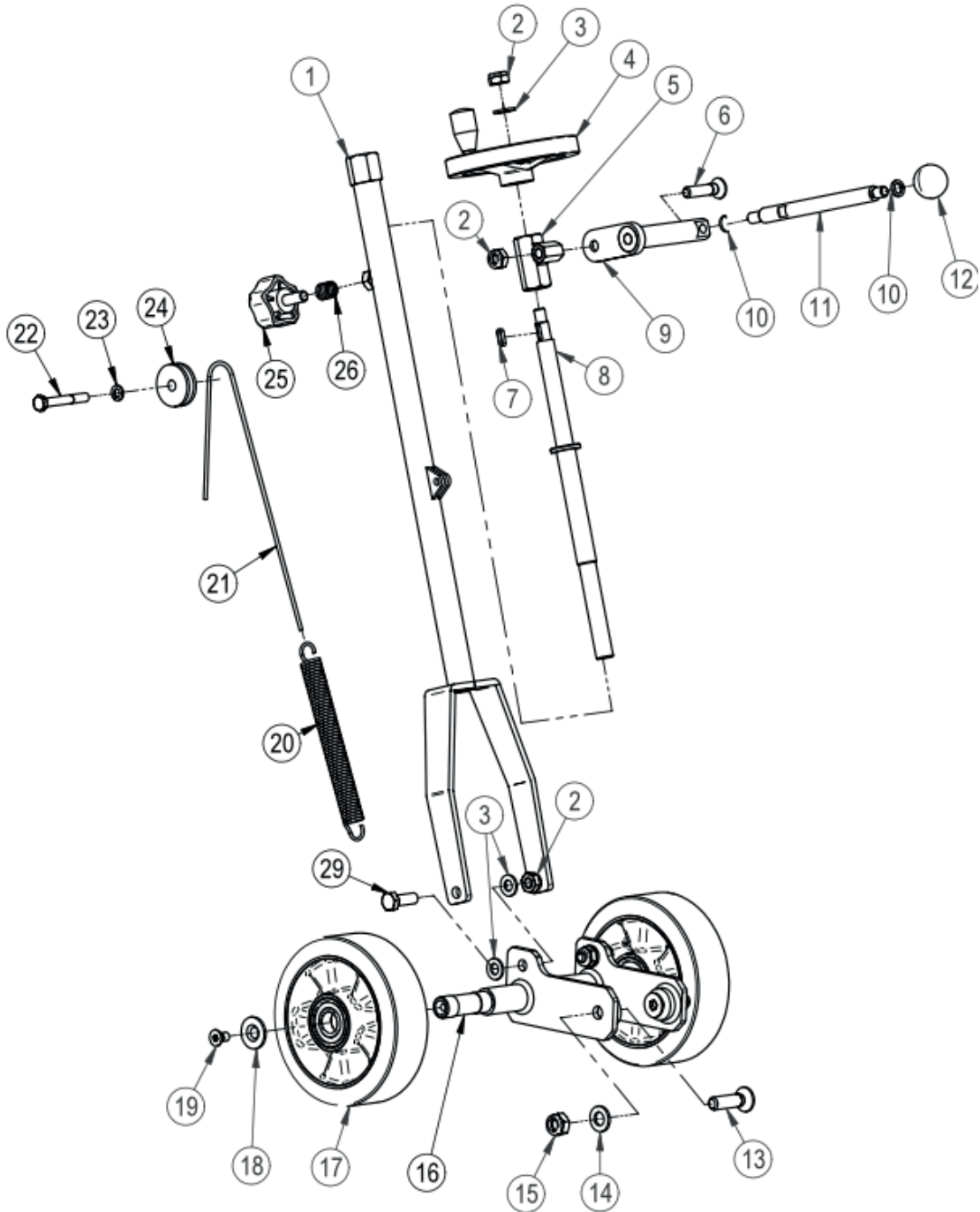

IT

EN

		<b>BREAKDOWN of machine group</b>	<b>SCARIMAX 200</b>
Drawing number <b>FD200-00-03-00.00</b>	<b>UNDERCARRIAGE</b>		Registration number <b>700 12S0300</b>
Revision			Group number <b>03-00.00</b>
Date of publication <b>31/01/2019</b>			

Note	Reg. number	ID	Name	Dimension / specification		Drawing number	pcs	Revision
1	700 12008	VS	LIFTING TUBE			FD200-08-0.00	1	
2	832 04006	SM	Self-locking hexagon nut	DIN985	M10		4	
3	833 01006	SM	Flat washer	DIN125-1A	M10		5	
4	750 021	K	Steering wheel with a turning KIPP handle		D125x12		1	
5	700 12007	VS	TILTING TUBE			FD200-07-0.00	1	
6	831 06011	SM	Hexagon countersunk-head bolt	DIN7991	M10x45-10.9		1	
7	834 04001	SM	Parallel key tight	DIN6885	5e7x5x16		1	
8	700 12009	VS	CHASSIS LIFT SCREW Tr18 x4		Tr18x4-243	FD200-09-0.00	1	
9	700 12010	VS	QUICK LIFT ECCENTRIC			FD200-10-0.00	1	
10	833 04006	SM	Spring washer	DIN7980	M10		2	
11	700 12011	VO	QUICK LIFT LEVER - bar		D14h9x180	FD200-11-0.00	1	
12	750 022	K	Ball terminal KIPP D32xM10				1	
13	831 06014	SM	Hexagon countersunk-head bolt	DIN7991	M12x45-10.9		2	
14	833 01007	SM	Flat washer	DIN125-1A	M12		2	
15	832 04007	SM	Self-locking hexagon nut	DIN985	M12		2	
16	700 12003	VS	UNDERCARRIAGE		280x140x70	FD200-03-0.00	1	
17	753 032	K	Traction wheel NAVRÁTIL ELASTIC		D160x50x20		2	
18	833 02006	SM	Flat washer L	DIN9021	M10		2	
19	831 06024	SM	Hexagon countersunk-head bolt	DIN7991	M8x16		2	
20	700 12032	VZ	TENSIONER STRIP 2.5x19, 5x188.4-65z		2,5x19,5x188,4x65z	FD200-32-0.00	1	
21	750 024	K	Steel wire rope DIN 3055 (6x7M-FC) 4/5mm PVC bundle	DIN3055	6x7 4/5mm		1	
22	831 01014	SM	Hexagon head screw	DIN931	M8x60-8.8		1	
23	83303005	SM	Spring washer	DIN127B	MB		1	
24	700 12028	VO	STRIP PULLEY		D40x12	FD200-28-0.00	1	
25	750 023	K	Five-pin control element with KIPP external thread		M10x25		1	
26	700 06124	K	PRESS STRIP		2x15x20x4	RK10-66-0.00	1	
29	831 02015	SM	Hexagon head screw	DIN933	M10x30		2	

	<b>BREAKDOWN of machine group</b>	<b>SCARIMAX 200</b>
Drawing number <b>FD200-00-04-10.00</b>	Name of machine group	Registration number <b>700 12S0410</b>
Revision	<b>CIMA DRIVE 230V 2.2kW</b>	Group number <b>04-01.00</b>
Date of publication <b>31/01/2019</b>		

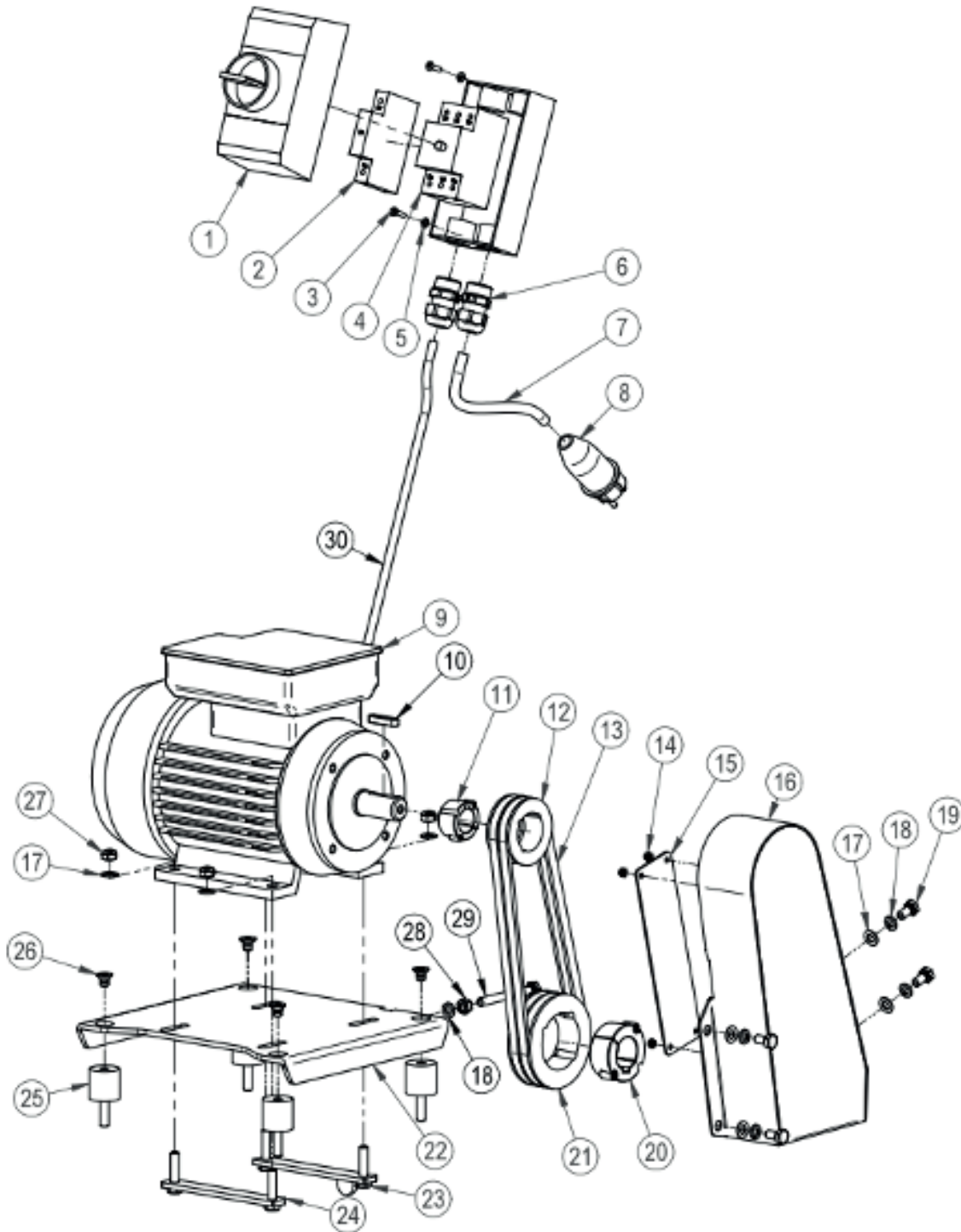

IT

EN

		<b>BREAKDOWN of machine group</b>	<b>SCARIMAX 200</b>
Drawing number <b>FD200-00-04-10.00</b>	<b>CIMA DRIVE 230V 2.2kW</b>		Registration number <b>700 12S0410</b>
Revision			Group number <b>04-01.00</b>
Date of publication <b>31/01/2019</b>			

Note	Reg. number	ID	Name	Dimension / specification		Drawing number	pcs	Revision
1	762 002	K	EATON starter cover		CI-PKZ0-GRM		1	
2	760 015	K	EATON voltage release		U-PKZ0 230V		1	
3	831 07002	SM	Cup head screw	DIN7985	M4x16-4.8-H		2	
4	760 017	K	EATON electric motor starter		PKZM0-16 (10-16A)		1	
5	833 01002	SM	Flat washer	DIN125-1A	M4		4	
6	763 002	K	V-TEC gland		M25x1,5 STRIB šedá		2	
7	761 008	SM	Power cable - starter - plug		3Gx1,5 -		1	
8	761 007	K	SCHUKO ABL SURSUM plug		230V-16A		1	
9	635 006	K	CIMA electric motor		230V-2,2kW 2p IMB3		1	
10	834 04005	SM	Parallel key tight	DIN6885A	8h9x7x36		1	
11	745 028	K	Clamping sleeve		TL1108-24		1	
12	746 023	K	Pulleys for TL		SPZ063x2 (1108)		1	
13	747 010	K	V- belt		AVX10 700 La		2	
14	832 04002	SM	Self-locking hexagon nut	DIN985	M4		6	
15	700 12021	PL	HOLE COVER FD-200		T 1,0mm	FD200-21-0.00	1	
16	700 12036	VS	Cima BELT COVER			FD200-20-A.00	1	
17	833 01005	SM	Flat washer	DIN125-1A	M8		8	
18	833 03005	SM	Spring washer	DIN127B	M8		5	
19	831 02008	SM	Hexagon head screw	DIN933	M8x16		4	
20	745 029	K	Clamping sleeve		TL1610-32		1	
21	746 001	K	Pulleys for TL		SPZ090x2 (1610)		1	
22	700 12035	VS	Cima ENGINE TENSIONER			FD200-04-A.00	1	
23	700 12035	VS	Cima II ENGINE BRACKET			FB200-19-A.00	1	
24	700 12034	VS	Cima ENGINE BRACKET			FD200-19-0.00	1	
25	749 008	K	Silent block Type 8		D30x30-M10x28		4	
26	831 06006	SM	Hexagon countersunk-head bolt	DIN7991	M8x12-10.9		4	
27	832 04005	SM	Self-locking hexagon nut	DIN985	M8		4	
28	832 01005	SM	Hexagon nut	DIN934	M8		1	
29	831 02038	SM	Hexagon head screw	DIN933	M8x70-8.8		1	
30	761 015	K	Switch cable H05RR-F		2G1,5x1,5m		1	

IT

EN



## DICHIARAZIONE DI CONFORMITÀ CE/UE EC DECLARATION OF CONFORMITY

Si dichiara che grazie alle specifiche citate definite di seguito, l'apparecchiatura è conforme ai requisiti delle Direttive citate di seguito.

*All regulations were applied in wording of later amendments and modifications valid at the time of this declaration issue without any citation of them.*

**Produttore:** MAXIMA S.p.A.  
*Manufacturer:*

**Sede legale:** Via Matteotti 6,42028 Poviglio (RE)  
*Address:*

**Numero di Identificazione:** \_\_\_\_\_  
*ID number:*

**Conservazione della documentazione tecnica:** MAXIMA S.p.A.  
*Conservation of technical documentation:* Via Matteotti 6,42028 Poviglio (RE)

**Modello:** MACCHINA EDILE TAGLIO  
*Model:* CONSTRUCTION MACHINERY CUTTING

**Tipo:** SCARIMAX 200  
*Type:*

**Numero di Serie:** \_\_\_\_\_  
*Serial number:*

**Descrizione:** Scarimax 200 è una fresatrice leggera adatta per superfici medio-piccole.  
*Description:* Scarimax 200 is a lightweight milling machine suited for small to medium surfaces.

**Il prodotto soddisfa tutte le relative disposizioni:** Direttiva Macchine 2006/42/CE, Direttiva Bassa Tensione 2014/35/UE, Direttiva compatibilità elettromagnetica 2014/30/UE  
*We declare that the machinery fulfils all the relevant provisions mentioned Directives (Government Provisions):* the Machinery Directive 2006/42/EC, the Low Voltage Directive 2014/35/UE, the Electromagnetic Compatibility (EMC) Directive 2014/30/UE

**Le norme tecniche armonizzate e la norma tecnica:** CSN EN ISO 12100-2, CSN EN 1050, CSN EN 13862+AI,  
*The harmonized technical standards and the technical standards applied to the conformity assessment:* CSN EN ISO 11 201, CSN EN ISO 3744, CSN EN ISO 20643  
CSN EN 60204-1 ed. 2,  
CSN EN 61000-6-3 ed. 2: 2007, CSN EN 61000-6-1 ed. 2 :2007

**Firmato dalla persona autorizzata a trattare a nome del produttore:** Poviglio, 04/06/2019  
*Signed by the person entitled to deal in the name of producer:*

Firma della persona autorizzata a trattare per conto del produttore

Mirco Dall'Olio  
Legale/Rappresentante

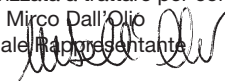



Maxima SpA - Via Matteotti, 6 - 42028 Poviglio (Re) Italia  
Tel: 0039 0522 968011 - Fax: 0039 0522 967536  
info@maxima-dia.com - www.maxima-dia.com